

DMV NEX



(SV)	INSTALLATIONSHANDBOK.....	2
(IT)	MANUALE ISTRUZIONI.....	6
(EN)	INSTALLATION MANUAL.....	10
(FR)	MANUEL D'INSTRUCTIONS.....	14
(DE)	GEBRAUCHSANLEITUNG.....	18
(RU)	РУКОВОДСТВО ПО УСТАНОВКЕ.....	22
(LT)	MONTAVIMO INSTRUKCIJA.....	26

Läs denna manual noggrant innan du använder produkten och spara den på en säker plats för framtida behov. Produkten är framställd enligt konstens alla regler och i överensstämmelse med gällande standarder för elektrisk apparatur. Den ska utan undantag installeras av tekniskt kvalificerad personal. Tillverkaren fransäger sig allt ansvar för person- eller egendomsskador som uppstått till följd av att anvisningarna i denna bruksanvisning inte har följts.

SÄKERHETSANVISNINGAR FÖR INSTALLATION, ANVÄNDNING OCH UNDERHÅLL

- Apparaten får inte användas i andra applikationer än de som finns angivna i denna manual.
- När man tagit upp produkten ur förpackningen ska man försäkra sig om att den är oskadd. Vid tveksamheter, kontakta kvalificerad personal. Lämna inga delar av förpackningsmaterialet inom räckhåll för barn eller personer med funktionsvariation.
- Rör inte vid apparaten med fuktiga eller blöta händer/fötter.
- Barn över 8 år och personer med nedsatt fysisk, sensorisk eller mental förmåga eller med bristfällig erfarenhet och kunskap får använda denna apparat endast under förutsättning att de övervakas eller instrueras angående en säker användning av apparaten och om de förstår de risker som är förbundna med användningen. Försäkra dig om att barn inte leker med apparaten. Rengöring och underhåll som användaren ansvarar för, får utföras av barn endast under förutsättning att de övervakas.
- Använd inte produkten i närheten av brandfarliga ämnen eller ångor som alkohol, insektsbekämpningsmedel, bensin, etc.
- Vid alla eventuella funktionsstörningar ska apparaten genast kopplas bort från elnätet och kvalificerad personal ska tillkallas. Vid reparationsarbetet ska man försäkra sig om att enbart originalreservdelar används.
- Det elektriska systemet som produkten är kopplad till ska vara överensstämmande med gällande standarder.
- Innan man kopplar in produkten till strömförsörjningsnätet eller eluttaget ska man säkerställa att:
 - uppgifterna på märkplåten (spänning och frekvens) motsvarar eldistributionsnätets värden;
 - systemets/uttagets effekt är anpassad för apparatens maxeffekt. I motsatt fall måste kvalificerad personal tillkallas.
- Apparaten får inte användas som aktivator för varmvattenberedare, kaminer, etc. Den får inte heller tömma ut i kanaler avsedda för avledning av varmluft/rök från någon typ av förbränningsapparat. Den ska leda ut luften via en till syftet avsedd ledning.
- Driftstemperatur: från -20°C upp till +50°C.
- Apparaten är avsedd att dra ut enbart ren luft, det vill säga luft utan feta komponenter, sot, kemiska och frätande ämnen samt brandfarliga eller explosiva blandningar.
- Lämna inte apparaten på en plats där den utsätts för väder och vind (regn, sol, snö, etc.).
- Sänk inte ner apparaten eller någon av dess delar i vatten eller annan vätska.
- Stäng av systemets huvudströmbrytare varje gång du upptäcker en funktionsstörning samt inför underhåll av apparaten.
- Strömförsörjningsnätet ska förses med en flerpolig brytare som garanterar en fullständig frånkoppling i enlighet med villkoren i överspänningskategori III (med ett kontaktmellanrum motsvarande eller överstigande 3 mm), i överensstämmelse med installationsreglerna.
- Om strömkabeln är skadad ska den, för att förebygga alla eventuella risker, bytas ut av tillverkaren eller dennes tekniska serviceavdelning, alternativt av en person med likvärdig behörighet.
- För att garantera optimalt luftflöde får man inte blockera gallret för uppsugning eller utstötning av luft.
- Säkerställ att det, för att garantera att apparaten fungerar korrekt och i överensstämmelse med gällande bestämmelser, kommer in tillräckligt med ny luft i lokalen.
- Om det i den miljö produkten är installerad också finns en bränsle driven apparat (varmvattenberedare, metankamin, etc. som inte är av typen med sluten kammare) måste man säkerställa en tillräcklig lufttillströmning för att garantera god förbränning och korrekt funktion för nämnda apparater.
- Installera produkten så att fläkthjulet inte är åtkomligt från utloppssidan (kontrollera med provningssond "B" enligt standard SS-EN61032), i överensstämmelse med gällande säkerhetsföreskrifter.

INLEDNING

DMV NEX är en punktlig VMC-enhet med enskilt växlande flöde med värmeåtervinning, även känd som enhet «push&pull», som har utformats för att garantera en lämplig ventilation i begränsade miljöer utan att slösa med energi.

För en bättre balansering av flödena rekommenderas det att använda den tillsammans med en annan enhet med flöden som är synkroniserade med varandra: när en enhet blåser ut luft, tar den andra enheten in luft.

De kan installeras i samma miljö eller i olika rum (t.ex. i vardagsrummet och sovrummet). Enheten är lämplig för montering på utomhusvägg.

Enheten bör vara igång kontinuerligt och ska endast stängas av under underhållsmomenten.

När värmeåtervinningsfunktionen inte är användbar (till exempel under våren och hösten när inomhus- och utetemperaturerna är lika) eller när det är tillrådligt att inaktivera värmeväxlingen (till exempel frikyllning på sommaren) rekommenderas det att ställa in enheten endast på utblås/ändast på intag och INTE stänga av den.

TEKNISKA SPECIFIKATIONER

- Främre lock (A) som kan tas bort med lätthet för rengöring, utan behov av verktyg.
- Intern ventilerande enhet (B) och intern stödbas (D) tillverkade av ABS av hög kvalitet, beständig mot slag och UV-strålar, färg RAL 9010.
- Inbyggd flerfärgad lysdiod (C) för synlig återkoppling av enhetens status.
- Inbyggd smart fuktighetskontroll.
- Inbyggd temperaturgivare för automatisk hantering av omkastningstiderna för flödet i komfortläge.
- Inbyggd automatiskt frostskydd för att förhindra isbildning på värmeväxlaren.
- Intern stödbas (D) utrustad med magnetiskt fasthållnings-/ frigöringssystem för att underlätta borttagningen av den ventilerande enheten under underhållsmomenten.
- Back-up-knapp med peksärmsteknik (J) på maskinen.
- Aerodynamisk, högeffektiv fläkt med fläktblad av typen "winglet" som optimerar såväl ljudnivå som verkningsgrad.

- Enfas borstlös EC-motor med mycket låg förbrukning och inbyggt överhettningsskydd. Motorn är monterad på kullager som garanterar produkten en längre livslängd. Utformad för reversibel och kontinuerlig funktion.
- Teleskoprör (F) som kan anpassas till ytterväggens tjocklek.
- Skyddslock mot murbruk som har utformats specifikt för användning som installationsmall under monteringen av stödbasen.
- Regenererande värmeväxlare (G) med keramiskt värmeelement med mycket hög verkningsgrad, utrustad med tvättbara dammskyddsfilter (H) på båda sidorna.
- Externt galler (I) av hög kvalitet, beständigt mot slag och UV-strålar, färg RAL 9010, utrustat med insektsnät och droppskyddsanordning.
- IR-fjärrkontroll med pekskärmsteknik, LCD-display och stödbas för vägg medföljer. Tillverkade av ABS, färg RAL 9010.
- Dubbelisolerad enhet: behöver inte jordas.
- Kräver ingen tömning av condensat.
- Skyddsklass IPX4.
- Spänningsmatning 220-240V~ 50Hz.

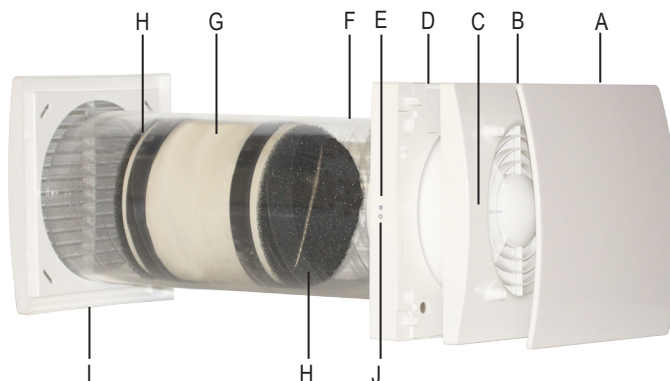

FUNKTION

FJÄRRKONTROLL

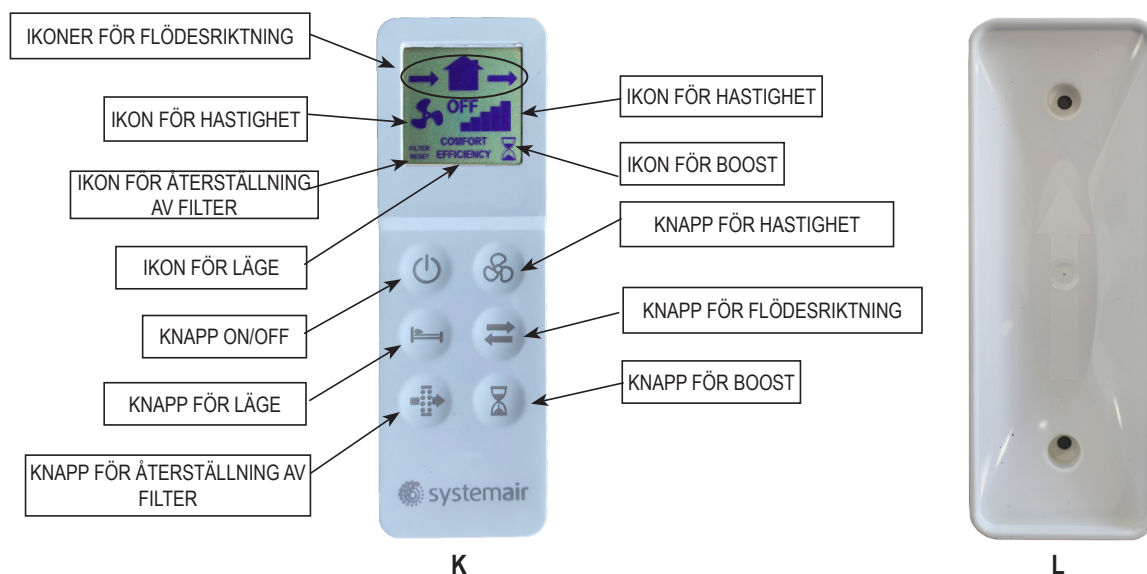

Enheten levereras med en IR-fjärrkontroll (K) för fjärrstyrd hantering av funktionerna.

Den avsedda stödbasen (L) ingår och kan fästas vid väggen. Fjärrkontrollen sitter fast vid basen tack vare en magnet.

Fjärrkontrollen är utrustad med en LCD-display för att visa kommandona som skickas till enheten. Varje gång någon knapp trycks ned, visas statusen som skickas till enheten på LCD-displayen. IR-mottagaren (E) är placerad på enhetens vänstra sida. Rikta fjärrkontrollen mot den när en funktion ska ändras.

Varje fjärrkontroll kan styra fler enheter.

För att aktivera fjärrkontrollen är det nödvändigt att sätta i två batterier av typen AAA (medföljer inte).

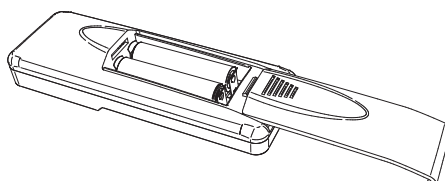

ENHET

Enheten avger en lång ljudsignal vid påslagningen.

Med den medföljande IR-fjärrkontrollen går det att hantera funktionerna som beskrivs i tabellen som följer. När ett kommando skickas till enheten avges en kort ljudsignal. Lysdioden på den ventilerande enheten avger ett grönt sken.

FUNKTION	BESKRIVNING	KNAPP FJÄRRKONTROLL	IKON PÅ DISPLAY	LYSDIOD	LJUD- SIGNAL
Luftflödets riktning					
Växlande	Enheten fungerar i lägena för utblås/intag vid den inställda hastigheten. Omkastningstiden fastställs automatiskt av temperatursonden (komfortläge).			grön	kort
Utblås	Enheten fungerar endast i läget för utblås vid inställd hastighet.			grön	kort
Intag	Enheten fungerar endast i läget för intag vid inställd hastighet.			grön	kort
Lägen (aktiva endast om luftflödets riktning är växlande)					
Komfort	Enheten maximerar den termiska och den akustiska komforten. Omkastningstiden varierar automatiskt mellan 40 och 120 sekunder tack vare den inbyggda temperatursonden. Den första tidscykeln är 70 sekunder som sedan varierar automatiskt beroende på de avkända förhållandena.			grön	kort
Verkningsgrad	Enheten maximerar den termiska verkningsgraden. Omkastningstiden är fast på 70 sekunder.			grön	kort
Hastighet för kontinuerlig funktion					
	Hastighet 1: 20m ³ /tim			grön	kort
	Hastighet 2: 30m ³ /tim			grön	kort
	Hastighet 3: 40m ³ /tim			grön	kort
	Hastighet 4: 50m ³ /tim			grön	kort
	Hastighet 5: 60m ³ /tim			grön	kort
Läge ON/OFF					
	Enheten kan slås på eller stängas av		OFF	röd	lång
			LCD ON	grön	kort
Hastighet BOOST					
	Enheten fungerar vid hastighet 5 (högsta hastigheten) under 15 minuter i läget för endast utblås, för att sedan återgå till läget/hastigheten som har ställts in innan. Hastigheten BOOST kan inte aktiveras om fjärrkontrollen är i läge OFF.			blå, fast sken	kort
Frikylning					
	Enheten fungerar i läget för endast utblås eller endast intag för att undvika värmeåtervinning när det inte efterfrågas.			grön	kort
Återställning av filter					
	Var tredje månad meddelar enheten med en gul visuell signal (lysdiod med fast sken) användaren om att det är dags att utföra underhåll på filtret. Håll den avsedda knappen nedtryckt under 5 sekunder för att återaktivera räkneverket.		ÅTERSTÄLLNING AV FILTER	gul	kort
Smart fuktighetskontroll					
	När fuktighetssonden känner av en plötslig förändring i den relativa fuktigheten ökas hastigheten automatiskt med en nivå jämfört med den valda nivån. 10 minuter efter den plötsliga förändringen återgår produkten till den valda hastigheten. Fuktighetskontrollen är aktiv endast om luftflödets riktning är växlande eller i läget för utblås. Om hastighet 5 har valts, skapar fuktighetssondens ingripande inga variationer. För att inaktivera denna funktion ska knappen hållas nedtryckt under 5 sekunder. På den övre delen av LCD-displayen visas symbolen ●.			blå, blinkande	
Frostskydd					
	Denna funktion förebygger att alltför kall luft passerar genom den keramiska värmeväxlaren med risk för att den skadas. När den ingriper fungerar enheten i läget för endast utblås vid hastighet 1 under 30 minuter.			röd, fast sken	
Ljudsignal					
	När ett kommando skickas till enheten avges en kort ljudsignal. Ljudsignalen kan inaktiveras genom att knappen hålls nedtryckt under 7 sekunder. När denna tid har förflutit tänds en grön lysdiod som bekräftar att kommandot har verkställts. För att återaktivera ljudsignalen ska samma moment upprepas under 7 sekunder tills den gröna lysdioden åter tänds och en ljudsignal avges.			grön	kort

BACK-UP-KNAPP

Om fjärrkontrollen försvinner eller om batterierna är urladdade kan ON och OFF väljas genom att trycka på knappen på maskinen (J) i minst 3 sekunder.

	LJUSDIODENS FÄRG	LJUDSIGNAL
ON	grön	kort
OFF	röd	lång

SYNKRONISERING MELLAN FLER ENHETER

Det går att ansluta upp till 10 enheter samtidigt via kabel (tvåpoligt tvinnat par - max. 30 m) så att läget och omkastningstiden synkroniseras. Vid den första påslagningen fastställs rotationsriktningen (medurs eller moturs) för varje enhet automatiskt. De övriga funktionerna (hastighet, hygrostat och Boost) fortsätter att vara oberoende för varje enhet. Kopplingschema som i fig. 16B.

UNDERHÅLL

Rutinunderhållet kan utföras av användaren enligt anvisningarna i figurerna 49-65.

FELSÖKNING

FEL	MÖJLIG ORSAK	LÖSNING
Ingen ikon visas på fjärrkontrollens LCD-display.	Urladdade batterier.	Byt ut batterierna.
	Batterier saknas.	Kontrollera förekomsten av batterierna.
	Batterier har inte satts in korrekt.	Placera batterierna korrekt.
Ikonen ▲ blinkar på LCD-displayen.	Urladdade batterier.	Byt ut batterierna.
Enheten utför inte kommandot som har skickats från fjärrkontrollen.	Kommunikation saknas mellan enhet och fjärrkontroll.	Gå till enheten och rikta fjärrkontrollen mot mottagaren på maskinen.
Den ventilerande enheten fungerar inte.	Matningsspänning saknas.	Kontrollera att enheten matas.
	Den ventilerande enheten har inte hakats fast korrekt vid basen.	Kontrollera att fasthakningen är korrekt.
Enheten fungerar vid högsta hastigheten.	Funktionen Boost har aktiverats. På displayen visas ikonen ⏰.	Vänta tills räkneverket för Boost är klar (15 minuter) eller inaktivera funktionen med ett tryck på knappen. ⏰
Enhetens hastighet ökar plötsligt.	Funktionen smart fuktighetskontroll har ingripit.	Vänta tills den smarta fuktighetskontrollen är klar (10 minuter) eller inaktivera den genom att trycka på knappen ⏰ under 5 sekunder.
Lysdioden lyser med gult fast sken.	Igensatta filter.	Utför underhåll/utbyte av filtren och fortsätt med återställning av filter.
Lysdioden lyser med rött fast sken.	Funktionen frostskydd har ingripit.	Vänta tills frostskyddsfasen är klar (30 minuter).
Lysdioden lyser med blått fast sken.	Funktionen Boost har aktiverats.	Vänta tills räkneverket för Boost är klar (15 minuter) eller inaktivera funktionen med ett tryck på knappen. ⏰
Lysdioden blinkar med blått sken.	Funktionen smart fuktighetskontroll har aktiverats.	Vänta tills fasen för smart fuktighetskontroll är klar (10 minuter).
Lysdioden lyser med lila fast sken.	Den venvtilerande enheten har inte hakats fast korrekt vid basen.	Kontrollera att fasthakningen är korrekt.
Ljudsignalen ska inaktiveras.	-	Tryck på knappen ⏸ under 7 sekunder. När denna tid har förflutit tänds en grön lysdiod.

BORTSKAFFANDE OCH ÅTERVINNING



Information om bortskaffande av förbrukade enheter.

Denna produkt är överensstämmande med EU-direktiv 2002/96/EG.

Symbolen föreställande en överkorsad soptunna som finns på apparaturen anger att produkten, då den inte används längre, ska samlas in separat från annat avfall. Användaren är således skyldig att överlämna den förbrukade apparaturen till lämplig återvinningsstation för elektrisk och elektroniskt avfall, alternativt återlämna den till återförsäljaren i samband med inköp av en ny likvärdig apparat.

Lämplig källsortering i syfte att återbruka den apparatur som lämnats till återvinning, behandling och miljövänlig bortskaffning bidrar till att undvika eventuella negativa effekter på miljön och på hälsan, och gynnar återanvändning och/eller återvinning av de material som apparaten består av.

Ett felaktigt bortskaffande av produkten från användarens sida får administrativa påföljder i enlighet med gällande lag.

Leggere questo manuale con attenzione prima di usare il prodotto e conservarlo in un posto sicuro così da poterlo consultare all'occorrenza.

Il prodotto è costruito a regola d'arte e nel rispetto delle normative vigenti in materia di apparecchiature elettriche e deve essere installato da personale tecnicamente qualificato.

La ditta costruttrice non si assume responsabilità per danni a persone o cose derivanti dalla mancata osservanza delle norme contenute nel presente libretto.

PRECAUZIONI PER L'INSTALLAZIONE, L'USO E LA MANUTENZIONE

- L'apparecchio non deve essere utilizzato in applicazioni diverse da quelle indicate in questo manuale.
- Dopo aver rimosso il prodotto dall'imballo, assicurarsi della sua integrità; in caso di dubbio, rivolgersi a personale qualificato. Non lasciare parti dell'imballo alla portata di bambini o persone diversamente abili.
- Non toccare l'apparecchio con mani/piedi umidi o bagnati.
- Questo apparecchio può essere utilizzato da bambini di età non inferiore ad 8 anni e da persone con ridotte capacità fisiche, sensoriali o mentali o con esperienza e conoscenze insufficienti, purché attentamente sorvegliate o istruite su come utilizzare in modo sicuro l'apparecchio e sui pericoli che ciò comporta. Assicurarsi che i bambini non giochino con l'apparecchio. Pulizia e manutenzione da parte dell'utente non devono essere eseguite da bambini senza supervisione.
- Non impiegare il prodotto in presenza di sostanze o vapori infiammabili, come alcool, insetticidi, benzina, etc.
- In caso si rilevi qualsiasi tipo di anomalia nel funzionamento, scollegare l'apparecchio dalla rete elettrica e rivolgersi al più presto a personale qualificato. In caso di riparazione, richiedere esclusivamente ricambi originali.
- L'impianto elettrico a cui è collegato il prodotto deve essere conforme alle normative vigenti.
- Prima di collegare il prodotto alla rete di alimentazione o alla presa elettrica accertarsi che:
 - i dati di targa (tensione e frequenza) siano rispondenti a quelli della rete di distribuzione elettrica;
 - la portata dell'impianto/presa sia adeguata alla potenza massima dell'apparecchio. In caso contrario rivolgersi a personale qualificato.
- L'apparecchio non deve essere impiegato come attivatore di scaldabagni, stufe, ecc., nè deve scaricare in condotti adibiti all'evacuazione di aria calda/fumi derivanti da alcun tipo di apparecchio a combustione. Deve espellere l'aria all'esterno tramite un proprio condotto specifico.
- Temperatura di funzionamento: da -20°C fino a +50°C.
- L'apparecchio è destinato ad estrarre solo aria pulita, ossia senza elementi grassi, fuliggine, agenti chimici e corrosivi, miscele infiammabili o esplosive.
- Non lasciare l'apparecchio esposto ad agenti atmosferici (pioggia, sole, neve, etc.).
- Non immergere l'apparecchio o altre sue parti in acqua o liquidi.
- Spegnere l'interruttore generale dell'impianto ogni qual volta si rilevi un'anomalia di funzionamento o si effettuino operazioni di pulizia.
- Per l'installazione occorre prevedere nella rete di alimentazione, conformemente alle regole di installazione, un interruttore onnipolare che consenta la disconnessione completa nelle condizioni della categoria di sovratensione III (distanza dei contatti uguale o superiore a 3mm).
- Se il cavo di alimentazione è danneggiato, esso deve essere sostituito dal costruttore o dal suo servizio assistenza tecnica o comunque da una persona con qualifica simile, in modo da prevenire ogni rischio.
- Non ostruire la griglia di aspirazione o di espulsione per garantire l'ottimale passaggio dell'aria.
- Assicurare un adeguato afflusso/deflusso dell'aria nel locale, nel rispetto del regolamento vigente, al fine di garantire il corretto funzionamento dell'apparecchio.
- Qualora nell'ambiente in cui è installato il prodotto sia presente un apparecchio funzionante a combustibile (scaldacqua, stufa a metano etc., di tipo non a "camera stagna"), è indispensabile assicurare un adeguato ingresso d'aria, per garantire una buona combustione e il corretto funzionamento di tali apparecchi.
- Effettuare l'installazione in modo che la girante sia inaccessibile al lato della mandata, al contatto del Dito di Prova (sonde di prova "B" della norma EN61032), secondo le vigenti norme antinfortunistiche.

INTRODUZIONE

DMV NEX è un'unità di VMC puntuale a singolo flusso alternato con recupero di calore, anche nota come unità «push&pull», progettata per garantire un'adeguata ventilazione in ambienti confinati, senza sprecare energia.

Per un migliore bilanciamento dei flussi si raccomanda di utilizzarla in coppia con un'altra unità, con flussi sincronizzati tra di loro: quando un'unità estrae, l'altra immette.

Possono essere installate nello stesso ambiente o in stanze diverse (ad es. soggiorno e camera da letto). L'unità è adatta ad essere montata su pareti perimetrali.

L'unità dovrebbe funzionare continuamente ed essere spenta solo durante le operazioni di manutenzione.

Nei casi in cui sia sostanzialmente inutile la funzione di recupero calore (es. mezze stagioni con temperature interne ed esterne simili), o sia opportuna la disattivazione dello scambio termico (es. free cooling estivo), si raccomanda di settare l'unità in sola estrazione/sola immissione e di NON spegnerla.

CARATTERISTICHE TECNICHE

- Copertura frontale design (A) facilmente removibile per la pulizia, senza l'utilizzo di utensile.
- Unità ventilante (B) e base di supporto (D) interne realizzate in ABS di alta qualità, resistente agli urti e ai raggi UV, colore RAL 9010.
- Led multi-colore (C) integrato per feedback visivo dello stato dell'unità.
- Controllo smart dell'umidità incorporato.
- Sensore di temperatura integrato per la gestione automatica dei tempi di inversione del flusso nella modalità comfort.
- Protezione anti-gelo automatica incorporata, per prevenire la formazione di ghiaccio sullo scambiatore.
- Base di supporto interna (D) equipaggiata con sistema di aggancio/sgancio magnetico per facilitare la rimozione dell'unità ventilante durante le operazioni di manutenzione.

- Pulsante touch di back-up (J) a bordo macchina.
- Ventola aerodinamica, ad alta efficienza, con pale a "winglet", cioè provviste di alette di estremità per ottimizzare la silenziosità e il rendimento.
- Motore EC brushless a bassissimo consumo energetico provvisto di protezione termica e montato su cuscinetti a sfera che garantiscono al prodotto una maggiore durata. Progettato per funzionamento reversibile e continuo.
- Tubo telescopico (F) adattabile allo spessore della parete perimetrale.
- Tappo anti-malta specificatamente progettato per essere utilizzato come dima di installazione durante la fase di montaggio della base di supporto.
- Scambiatore di calore (G) rigenerativo con pacco ceramico, ad altissima efficienza termica, equipaggiato su entrambi i lati con filtri anti-polvere (H) lavabili.
- Griglia esterna (I) di alta qualità, resistente agli urti e ai raggi UV, colore RAL 9010, provvista di rete anti-insetto e dispositivo rompi-goccia.
- Telecomando ad infrarossi con tecnologia touch, display LCD e base di supporto a parete, in dotazione. Realizzati in ABS, colore RAL 9010.
- L'unità è realizzata in doppio isolamento: non necessita della messa a terra.
- Non necessita di scarico condensa.
- Grado di protezione IPX4.
- Alimentazione 220-240V~ 50Hz.

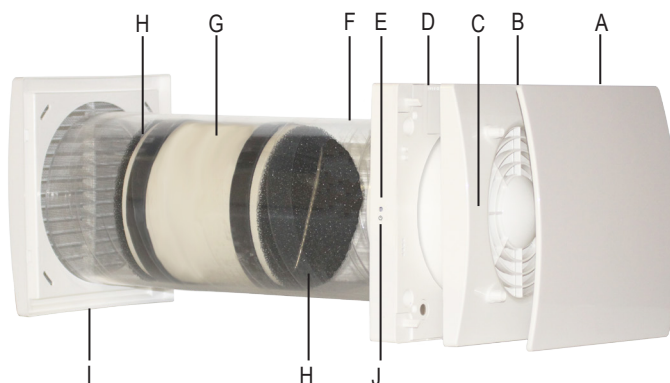

FUNZIONAMENTO

TELECOMANDO

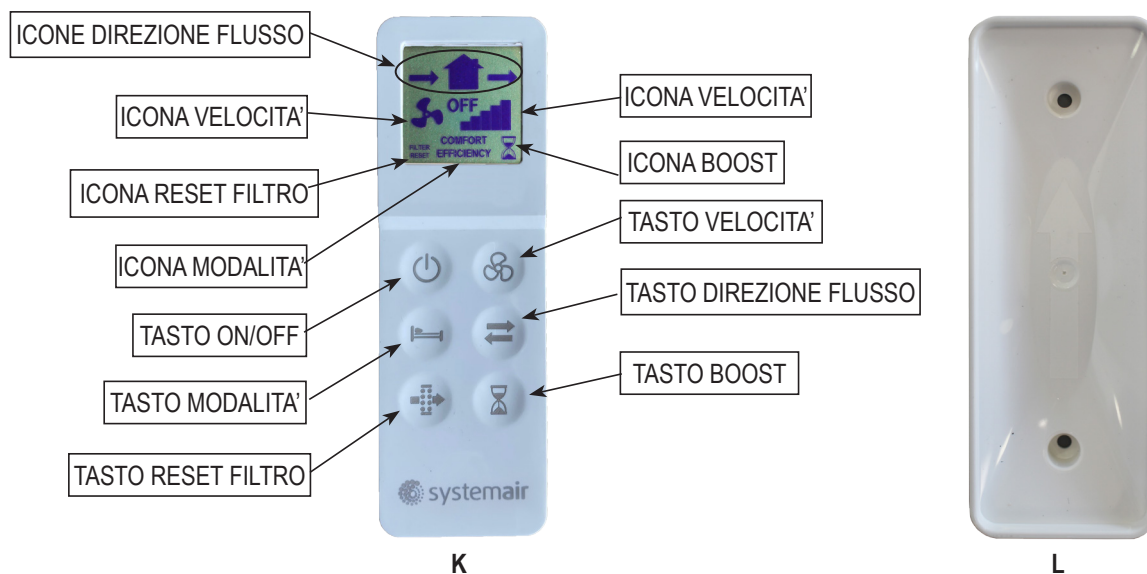

L'unità viene fornita con un telecomando a infrarossi (K) per la gestione remota delle funzionalità.

In dotazione viene anche inclusa l'apposita base di supporto (L) che può anche essere fissata a parete. Il telecomando rimane attaccato alla base grazie ad un magnete.

Il telecomando è provvisto di display LCD per poter visualizzare i comandi trasmessi all'unità: ogni qualvolta viene premuto un qualsiasi tasto touch, lo stato visualizzato sul display LCD viene trasmesso all'unità. Il ricevitore IR è posizionato sul lato sinistro dell'unità (E), verso il quale è opportuno direzionare il telecomando nel momento in cui si vuole variare una funzione.

Ciascun telecomando può comandare più unità.



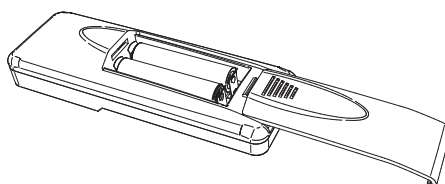



























Per attivare il telecomando è necessario inserire due batterie di tipo AAA (non fornite).

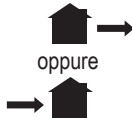

UNITA'

All'accensione l'unità emette un suono prolungato.

Tramite il telecomando IR in dotazione possono essere gestite le funzioni descritte nella tabella successiva. L'invio di un comando all'unità viene segnalato tramite un suono breve: il led a bordo dell'unità ventilante emette una segnalazione di colore verde.

FUNZIONALITA'	DESCRIZIONE	TASTO TELECOMANDO	ICONA SU DISPLAY	LED	SEGNALE ACUSTICO
Direzione flusso aria					
Alternato	L'unità funziona in estrazione/immissione alla velocità impostata: il tempo di inversione è definito automaticamente dalla sonda di temperatura (modalità comfort).			verde	breve
Estrazione	L'unità funziona in sola estrazione alla velocità impostata			verde	breve
Immissione	L'unità funziona in sola immissione alla velocità impostata			verde	breve
Modalità (attive solo se la direzione del flusso dell'aria è alternato)					
Comfort	L'unità massimizza il comfort termico e acustico. Il tempo di inversione varia automaticamente tra 40÷120 secondi, grazie alla sonda di temperatura integrata. Il primo ciclo temporale è di 70 secondi, poi varia automaticamente a seconda delle condizioni rilevate.			verde	breve
Efficiency	L'unità massimizza l'efficienza termica. Il tempo di inversione è fisso a 70 secondi.			verde	breve
Velocità di funzionamento continuo					
	Velocità 1: 20m³/h			verde	breve
	Velocità 2: 30m³/h			verde	breve
	Velocità 3: 40m³/h			verde	breve
	Velocità 4: 50m³/h			verde	breve
	Velocità 5: 60m³/h			verde	breve
ON/OFF					
	L'unità può essere accesa o spenta		OFF LCD ON	rosso verde	prolungato breve
Velocità BOOST					
	L'unità funziona alla velocità 5 (massima) per 15 minuti, in sola estrazione, per poi tornare alla modalità/velocità precedentemente impostata. La velocità BOOST non è attivabile se il telecomando è in posizione OFF.			blu, fisso	breve
Free cooling					
	L'unità funziona in sola estrazione o in sola immissione per evitare il recupero di calore quando non richiesto			verde	breve
Reset filtro					
	Ogni 3 mesi, l'unità avvisa tramite segnalazione visiva di colore giallo (led fisso) l'utente di effettuare la manutenzione del filtro. Tenendo premuto il pulsante dedicato per 5 secondi, la temporizzazione si riattiva.		FILTER RESET	giallo	breve
Controllo smart di umidità					
	Quando la sonda di umidità rileva una variazione repentina del tasso di umidità relativa, la velocità viene incrementata automaticamente al livello superiore rispetto a quella scelta. Dopo 10 minuti dall'ultima variazione repentina, il prodotto ritorna alla velocità selezionata. Il controllo di umidità è attivo solo se la direzione del flusso d'aria è alternata o in estrazione: se è stata selezionata la velocità 5, l'intervento della sonda di umidità non genera variazioni. Per disabilitare questa funzione, tenere premuto il tasto  per 5 secondi: nella zona alta del display LCD compare il simbolo  .			blu, lampeggiante	
Antigelo					
	Questa funzionalità previene che aria eccessivamente fredda attraversi lo scambiatore ceramico, con il rischio di danneggiarlo. Quando interviene, l'unità funziona in sola estrazione alla velocità 1 per 30 minuti.			rosso, fisso	
Segnale acustico					
	L'invio di un comando all'unità viene segnalato tramite un suono breve. Il segnale acustico può essere disattivato tenendo premuto il tasto  per 7 secondi, al termine dei quali compare un led di colore verde che conferma l'esecuzione del comando. Per riattivare il segnale acustico ripetere la stessa operazione per 7 secondi fino alla ricomparsa del led di colore verde e del segnale acustico.			verde	breve

PULSANTE DI BACK-UP

Qualora il telecomando andasse perso o le batterie fossero scariche, l'accensione ON e lo spegnimento OFF possono essere selezionati agendo sul pulsante a bordo macchina (J) tenendolo premuto per almeno 3 secondi.

	COLORE LED	AVVISO ACUSTICO
ON	verde	breve
OFF	rosso	prolungato





SINCRONIZZAZIONE TRA PIU' UNITA'

E' possibile collegare fino a 10 unità contemporaneamente tramite cavo (due poli twisted pair - max 30m), in modo che la modalità e il tempo di inversione siano sincronizzati. Alla prima accensione il verso di rotazione di ciascuna unità (orario o antiorario) viene stabilito automaticamente. Le altre funzioni (velocità, umidostato e boost) continuano ad essere indipendenti per ogni unità. Schema collegamento elettrico come in fig. 16B.

MANUTENZIONE

La manutenzione ordinaria può essere eseguita dall'utente come indicato nelle figure 49-65.

RISOLUZIONE ANOMALIE

ANOMALIA	POSSIBILE CAUSA	SOLUZIONE
Nessuna icona sul display LCD del telecomando	Batterie scariche	Cambiare le batterie
	Batterie assenti	Verificare la presenza delle batterie
	Batterie non inserite correttamente	Posizionare le batterie correttamente
L'icona ▲ lampeggia sul display LCD	Batterie scariche	Cambiare le batterie
L'unità non esegue il comando inviato dal telecomando	Mancanza di comunicazione tra unità e telecomando	Avvicinarsi all'unità e puntare il telecomando verso il ricevitore a bordo macchina
L'unità ventilante non funziona	Manca tensione	Verificare che l'unità sia alimentata
	L'unità ventilante non è agganciata correttamente alla base	Verificare il corretto aggancio
L'unità funziona alla massima velocità	È stata attivata la funzione boost. Sul display appare l'icona 	Attendere che la temporizzazione boost finisca (15 minuti) oppure disattivare la funzione premendo il tasto 
La velocità dell'unità aumenta improvvisamente	È intervenuta la funzione controllo smart di umidità	Attendere che la fase controllo smart di umidità finisca (10 minuti) oppure disattivarla premendo il tasto  per 5 secondi
Led giallo acceso fisso	Filtri intasati	Effettuare manutenzione/sostituzione filtri e procedere con il reset filtro
Led rosso acceso fisso	È intervenuta la funzione antigelo	Attendere che la fase antigelo finisca (30 minuti)
Led blu acceso fisso	È stata attivata la funzione boost	Attendere che la temporizzazione boost finisca (15 minuti) oppure disattivare la funzione premendo il tasto 
Led blu acceso lampeggiante	È stata attivata la funzione controllo smart di umidità	Attendere che la fase controllo smart di umidità finisca (10 minuti)
Led viola acceso fisso	L'unità ventilante non è agganciata correttamente alla base	Verificare il corretto aggancio
Segnale acustico da disabilitare	-	Premere il tasto  per 7 secondi, al termine dei quali compare un led di colore verde

SMALTIMENTO E RICICLAGGIO



Informativa sullo smaltimento delle unità a fine vita.

Questo prodotto è conforme alle Direttiva EU 2002/96/EC.

Il simbolo del cassonetto barrato riportato sull'apparecchiatura indica che il prodotto alla fine della propria vita utile deve essere raccolto separatamente dagli altri rifiuti. L'utente dovrà, pertanto, conferire l'apparecchiatura giunta a fine vita agli idonei centri di raccolta differenziata dei rifiuti elettronici ed elettrotecnici, oppure riconsegnarla al rivenditore al momento dell'acquisto di una nuova apparecchiatura di tipo equivalente. L'adeguata raccolta differenziata per l'avvio successivo dell'apparecchiatura dimessa al riciclaggio, al trattamento e allo smaltimento ambientale compatibile contribuisce ad evitare possibili effetti negativi sull'ambiente e sulla salute e favorisce il riciclo dei materiali di cui è composta l'apparecchiatura.

Lo smaltimento abusivo del prodotto da parte dell'utente può implicare sanzioni amministrative previste dalla normativa vigente.

Read this manual carefully before using the product and keep it in a safe place for reference.

This product was constructed up to standard and in compliance with regulations relating to electrical equipment and must be installed by technically qualified personnel.

The manufacturer assumes no responsibility for damage to persons or property resulting from failure to observe the regulations contained in this booklet.

PRECAUTIONS FOR INSTALLATION, USE AND MAINTENANCE

- The device should not be used for applications other than those specified in this manual.
- After removing the product from its packaging, verify its condition. In case of doubt, contact a qualified technician. Do not leave packaging within the reach of small children or people with disabilities.
- Do not touch the appliance with wet or damp hands/feet.
- This appliance can be used by children aged from 8 years and above and persons with reduced physical, sensory or mental capabilities or lack of experience and knowledge if they have been given supervision or instruction concerning use of the appliance in a safe way and understand the hazards involved. Children shall not play with the appliance. Cleaning and user maintenance shall not be made by children without supervision.
- Do not use the product in the presence of inflammable vapours, such as alcohol, insecticides, gasoline, etc.
- If any abnormalities in operation are detected, disconnect the device from the mains supply and contact a qualified technician immediately. Use original spare parts only for repairs.
- The electrical system to which the device is connected must comply with regulations.
- Before connecting the product to the power supply or the power outlet, ensure that:
 - the data plate (voltage and frequency) correspond to those of the electrical mains
 - the electrical power supply/socket is adequate for maximum device power. If not, contact a qualified technician.
- The device should not be used as an activator for water heaters, stoves, etc., nor should it discharge into hot air/fume vent ducts deriving from any type of combustion unit. It must expel air outside via its own special duct.
- Operating temperature: -20°C up to +50°C.
- The device is designed to extract clean air only, i.e. without grease, soot, chemical or corrosive agents, or flammable or explosive mixtures.
- Do not leave the device exposed to atmospheric agents (rain, sun, snow, etc.).
- Do not immerse the device or its parts in water or other liquids.
- Turn off the main switch whenever a malfunction is detected or when cleaning.
- For installation an omnipolar switch should be incorporated in the fixed wiring, in accordance with the wiring regulations, to provide a full disconnection under overvoltage category III conditions (contact opening distance equal to or greater than 3mm).
- If the supply cord is damaged, it must be replaced by the manufacturer, its service agent or similarly qualified persons in order to avoid a hazard.
- Do not obstruct the fan or exhaust grille to ensure optimum air passage.
- Ensure adequate air return/discharge into/from the room in compliance with existing regulations in order to ensure proper device operation.
- If the environment in which the product is installed also houses a fuel-operating device (water heater, methane stove etc., that is not a "sealed chamber" type), it is essential to ensure adequate air intake, to ensure good combustion and proper equipment operation.
- Install the product so that the impeller is not accessible from the air outlet side as verified by contact with the Test Finger (test probe "B" of the norm EN61032) in compliance with the current safety regulations.

INTRODUCTION

DMV NEX is a single alternate flow decentralized (single point) residential heat recovery unit, also called «push&pull» unit, designed to ensure adequate ventilation in enclosed environments without energy losses.

It is recommended that two units are installed in a pair: when one unit is pulling, the other is pushing.

The pair of units can be installed in the same room or in different rooms (i.e. living-room and bedroom). The unit is suitable for installation on an outside wall.

The unit should operate continuously, and only stopped for maintenance or service.

When heat exchange is not useful (for example in mid-seasons when indoor and outdoor temperatures are similar), or when heat exchange is not recommended (for example with the option "summer free cooling"), it is recommended to set the unit in "extract-only" or "intake-only" mode and NOT to switch it off.

TECHNICAL SPECIFICATIONS

- Design front cover (A) removable for cleaning without the use of tools.
- Inner ventilation unit (B) and wall support base (D) made of high quality, impact and UV-resistant ABS, colour RAL 9010.
- Integrated multi-colour led (C) to obtain a visual feedback of the unit status.
- Smart humidity control.
- Integral temperature sensor for the automatic management of the inversion time (comfort mode).
- Automatic anti-frost protection to prevent frost building up on the heat exchanger.
- Wall support base (D) provided with a magnet "coupling/uncoupling" system which allows the ventilation unit to be removed from its base during maintenance.
- Back-up touch button (J) at the side of the ventilation unit.
- Unique design winglet-type impeller, providing enhanced aerodynamic properties, low noise and increased efficiency.
- High efficient reversible EC motor with integral thermal protection, mounted on sealed for life high quality ball bearings. Designed for continuous reversible running.
- Telescopic pipe (F) adaptable to the wall thickness.

- Antimortar cap designed to be used also as template during the installation of the wall support base.
- Regenerative heat exchanger with ceramic core (G) with high thermal efficiency, equipped with washable anti-dust filters (H).
- External grille (I) made of high quality, impact and UV-resistant ABS, colour RAL 9010, with anti-insect net and water drip guard.
- Infra-red remote controller with touch technology, LCD display and wall base supplied as standard. Made from ABS, RAL 9010.
- The unit is double insulated: no earth connection is required.
- No need of condensation drainage system.
- IPX4 degree of protection.
- Power supply 220-240V~ 50Hz.

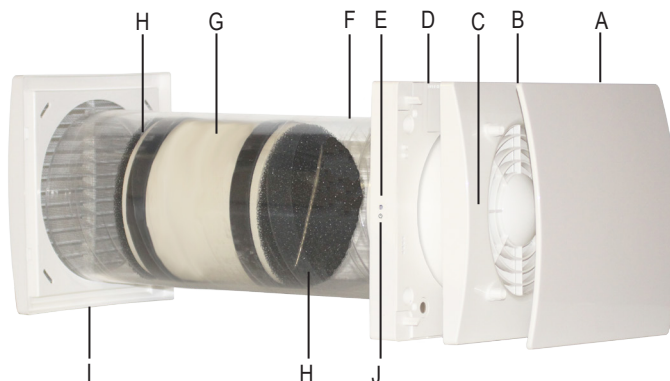

OPERATION

REMOTE CONTROLLER

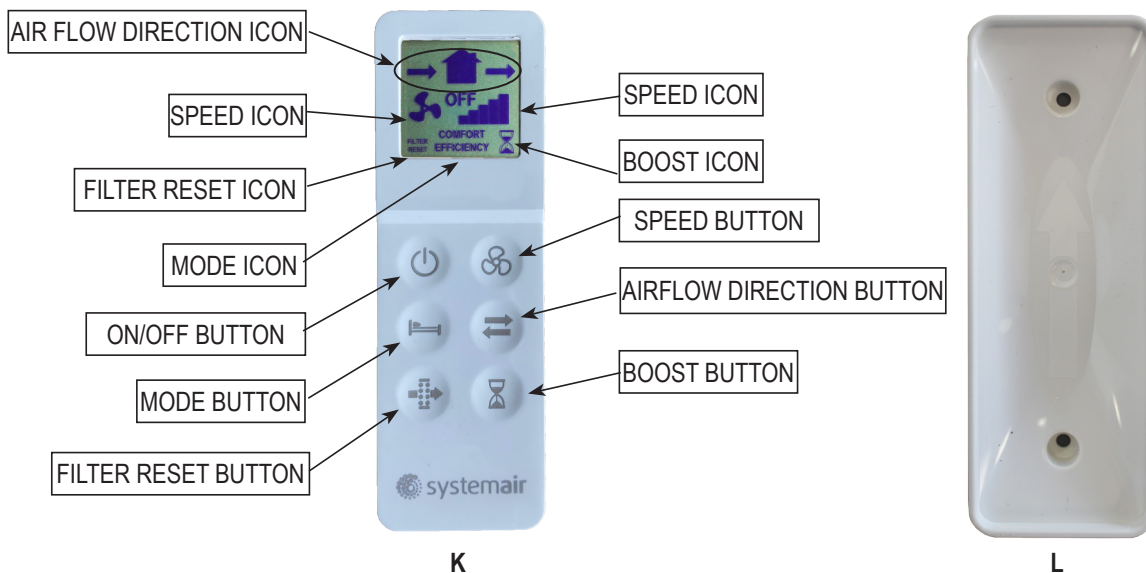

The unit is supplied with an infrared remote controller (K) as standard, as well as its support base (L) which can be wall mounted. A magnet keeps the controller attached to the base.

The controller is equipped with an LCD display to visualise the setting to be transferred to the unit; anytime a touch button is pressed, the setting shown on the LCD display is transferred to the unit. The IR receiver is placed on the left side of the ventilation unit (E): it is recommended to point the controller towards the receiver when any setting needs to be transferred.

One remote controller can control more units.



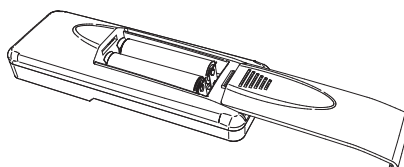

























To activate the remote controller it is necessary to insert two AAA type batteries (not supplied).

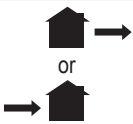

VENTILATION UNIT

When switched on the unit emits a long acoustic signal.

Through the IR controller the following functionalities can be activated/deactivated. When one setting is transferred to the unit, a short acoustic signal is emitted and a green led flashes.

FUNCTIONALITY	DESCRIPTION	CONTROLLER BUTTON	ICON	LED	ACOUSTIC SIGNAL
Airflow direction					
Alternate	The unit runs in extract/intake at the selected speed: the inversion time is automatically defined thanks to the integral temperature sensor (comfort mode).			green	short
Extract	The unit runs in extract only at the selected speed.			green	short
Intake	The unit runs in intake only at the selected speed.			green	short
Mode (active only if the airflow direction is set on alternate)					
Comfort	Optimisation of the acoustic and thermal comfort. The inversion time varies automatically from 40÷120 seconds, thanks to the integral temperature sensor. The first time cycle is of 70 seconds, then it varies automatically according to the detected temperature conditions.			green	short
Efficiency	Optimisation of the thermal efficiency. The inversion time is fixed at about 70 seconds.			green	short
Continuous running speed					
	Speed 1: 20m³/h			green	short
	Speed 2: 30m³/h			green	short
	Speed 3: 40m³/h			green	short
	Speed 4: 50m³/h			green	short
	Speed 5: 60m³/h			green	short
ON/OFF					
	Unit can be switched on or off		OFF	red	long
			LCD ON	green	short
BOOST speed					
	The unit runs at speed 5 (maximum) for 15 minutes, in extract only; then it returns to the previously selected mode/speed. The BOOST speed cannot be activated if the controller is OFF.			fixed blue	short
Free cooling					
	The unit runs in “extract only” or “intake only” to avoid heat recovery when not needed.			green	short
Filter reset					
	Every 3 months a yellow warning led switches on (fixed light) to indicate that the filters have to be maintained. Press the dedicated button for 5 seconds to reset the timing.		FILTER RESET	yellow	short
Smart humidity control					
	When the humidity sensor detects a quick variation of the Relative Humidity level, the running speed automatically increases to the next higher speed. After 10 minutes from the last quick RH variation, the unit returns running at the selected speed. The smart humidity control is active if the airflow direction is set on alternate or extract only: if speed 5 has been selected, no speed increase happens. To disable this functionality, press the  button for 5 seconds: on the top side of the LCD display the ● symbol is shown.			flashing blue	
Antifrost					
	This functionality prevents frost building up on the heat exchanger due to extremely cold air. When it is activated, the unit runs in extract only at speed 1, for 30 minutes.			fixed red	
Acoustic signal					
	Any time a setting is transferred from the controller to the unit, a short acoustic signal is emitted. This can be deactivated by pressing the  button for 7 seconds, after when a green led flashes to indicate that the acoustic signal is off. To reactivate the acoustic signal repeat the same operation for 7 seconds until the led becomes green and an acoustic signal is emitted.			green	short

BACK UP BUTTON

In case the remote controller gets lost or the batteries are dead, ON and OFF position can be selected from the on board touch button (J), pressing the button for at least 3 seconds.

	LED COLOUR	ACOUSTIC SIGNAL
ON	green	short
OFF	red	long

SYNCHRONISATION OF A NUMBER OF UNITS





It is possible to synchronize up to 10 units contemporaneously, through wire (2 pole twisted pair type, max 30m length) so to have mode and inversion time synchronized. When the unit is switched on for the first time, the rotation direction of each unit (clockwise or anti-clockwise) is automatically established. Other functionalities like speed, smart humidity control and boost, continue to be controlled independently on each single unit.

Wiring diagram as per fig. 16B.

MAINTENANCE

Maintenance can be carried out by the user as shown in figures 49-65.

TROUBLE SHOOTING

ANOMALY	POSSIBLE CAUSE	SOLUTION
No icon shown on the controller LCD display	Batteries are dead	Change the batteries
	Batteries are not present	Check that batteries are in there
	Batteries are wrongly positioned	Position the batteries correctly
The icon ▲ flashes on the LCD display	Low batteries	Change the batteries
The unit does not execute the command sent from the remote control	Lack of communication between the unit and the remote controller	Go closer to the unit, pointing the controller to the receiver on the left side of the unit
	There is no voltage	Check that the unit is correctly wired to the main supply
The unit does not operate	Ventilation unit does not couple correctly with the support base	Check that the coupling is properly done
The unit operates at the maximum speed	The Boost functionality is activated, on the display the icon  is shown	Wait until the boost timing ends (15 minutes) or deactivate the boost function pressing the  button.
Unit speed suddenly increases	The smart humidity control is activated	Wait until the smart humidity control phase ends (10 minutes) or deactivate the humidity control function pressing the  button for 5 seconds.
Fixed yellow led	Dirty filters	Filters maintenance/replacement is needed: reset filter operation has to be done
Fixed red led	Antifrost protection is activated	Wait until the antifrost phase ends (30 minutes)
Fixed blue led	Boost is activated	Wait until the boost timing ends (15 minutes) or deactivate the boost function pressing the  button.
Flashing blue led	Smart humidity control is activated	Wait until the humidity control phase ends (10 minutes)
Fixed purple led	Ventilation unit does not couple correctly with the support base	Check that the coupling is properly done
Acoustic signal to disable	-	Press the  button for 7 seconds: a green led flashes.

DISPOSAL AND RECYCLING



Information on disposal of units at the end of life.

This product complies with EU Directive 2002/96/EC.

The symbol of the crossed-out dustbin indicates that this product must be collected separately from other waste at the end of its life. The user must, therefore, dispose of the product in question at suitable electronic and electro-technical waste disposal collection centres, or else send the product back to the retailer when purchasing a new, equivalent type device.

Separate collection of decommissioned equipment for recycling, treatment and environmentally compatible disposal helps to prevent negative effects on the environment and on health and promotes the recycling of the materials that make up the equipment.

Improper disposal of the product by the user may result in administrative sanctions as provided by law.

Lisez attentivement ce manuel avant d'utiliser le produit et conservez-le dans un endroit sûr à titre de référence. Ce produit a été construit selon les normes et les réglementations relatives à l'équipement électrique et doit être installé par du personnel techniquement qualifié.

Le fabricant n'assume aucune responsabilité pour les dommages aux personnes ou aux biens résultant du non-respect des réglementations contenues dans ce manuel.

PRÉCAUTIONS D'INSTALLATION, D'UTILISATION ET D'ENTRETIEN

- L'appareil ne doit pas être utilisé pour d'autres applications que celles spécifiées dans ce manuel.
- Après avoir retiré le produit de son emballage, vérifiez son état. En cas de doute, contactez un technicien qualifié. Ne laissez pas les emballages à la portée d'enfants en bas âge ou de personnes handicapées.
- Ne touchez pas l'appareil avec des mains / pieds mouillés ou humides.
- Cet appareil peut être utilisé par des enfants âgés de 8 ans ou plus, par des personnes ayant des capacités physiques, sensorielles ou mentales réduites ou bien un manque d'expérience et de connaissance si ils reçoivent une supervision ou des instructions concernant l'utilisation de l'appareil en toute sécurité et si ils comprennent le danger impliqué par l'utilisation de cet appareil. Les enfants ne doivent pas jouer avec l'appareil. Le nettoyage et la maintenance par l'utilisateur ne doivent pas être effectués par des enfants sans surveillance.
- N'utilisez pas le produit en présence de vapeurs inflammables, telles que de l'alcool, des insecticides, de l'essence, etc.
- En cas de détection d'anomalies, déconnectez l'appareil de la prise de courant et contactez immédiatement un technicien qualifié. Utilisez les pièces de rechange d'origine uniquement pour les réparations.
- Le système électrique auquel l'appareil est connecté doit être conforme à la réglementation.
- Avant de connecter le produit à l'alimentation ou à la prise de courant, assurez-vous que:
 - la plaque signalétique (tension et fréquence) correspond à celle du réseau électrique
 - l'alimentation électrique / prise de courant est suffisante pour une puissance maximale de l'appareil. Sinon, contactez un technicien qualifié.
- L'appareil ne doit pas être utilisé comme activateur pour les chauffe-eau, cuisinières, etc. et ne doit pas non plus se décharger dans les conduits d'évacuation d'air chaud / de fumée provenant de n'importe quel type d'unité de combustion. Il doit expulser l'air à l'extérieur via son propre conduit spécial.
- Température de fonctionnement: de -20°C à +50°C.
- L'appareil est conçu pour extraire uniquement de l'air propre, c'est-à-dire sans graisse, suie, agents chimiques ou corrosifs ou mélanges inflammables ou explosifs.
- Ne laissez pas l'appareil exposé à des agents atmosphériques (pluie, soleil, neige, etc.).
- Ne plongez pas l'appareil ou ses composants dans l'eau ou d'autres liquides.
- Éteignez l'interrupteur principal lorsqu'un dysfonctionnement est détecté ou lors du nettoyage.
- Pour l'installation, un interrupteur omnipolaire doit être incorporé dans le câblage fixe, conformément aux réglementations de câblage, pour assurer une déconnexion complète dans des conditions de surtension de catégorie III (distance d'ouverture des contacts égale ou supérieure à 3mm).
- Si le cordon d'alimentation est endommagé, il doit être remplacé par le fabricant, son agent de service ou des personnes de qualification similaire afin d'éviter tout danger.
- N'obstruez pas le ventilateur ou la grille d'échappement pour assurer un passage d'air optimal.
- Assurer un retour / une évacuation d'air adéquat dans / depuis la pièce conformément aux réglementations en vigueur afin de garantir le bon fonctionnement de l'appareil.
- Si l'environnement dans lequel le produit est installé abrite également un dispositif d'alimentation en combustible (chauffe-eau, réchaud à méthane, etc., qui n'est pas de type «chambre étanche»), il est indispensable de garantir une bonne entrée d'air et le bon fonctionnement de l'équipement.
- Installer l'appareil de sorte que la turbine n'entre pas en contact, côté refoulement, avec le Doigt d'Essai (sonde de test "B" de la norme EN61032) conformément aux normes contre les accidents en vigueur.

INTRODUCTION

DMV NEX est une unité de récupération de chaleur résidentielle décentralisée (point unique), également appelée unité «push & pull», conçue pour assurer une ventilation adéquate dans des environnements fermés sans perte d'énergie.

Il est recommandé d'installer deux unités simultanément afin que ces unités travaillent en couple (avec des flux synchronisés).

La paire d'unités peut être installée dans la même pièce ou dans différentes pièces (salon et chambre à coucher). L'unité est adaptée pour l'installation sur un mur extérieur.

L'unité doit fonctionner en continu et ne doit être arrêtée que pour la maintenance ou l'entretien.

Lorsque l'échange de chaleur n'est pas utile (par exemple en mi-saison lorsque les températures intérieure et extérieure sont similaires), ou lorsque l'échange de chaleur n'est pas recommandé (par exemple avec l'option «free-cooling»), il est recommandé d'utiliser le mode «extraction» ou «absorption» et DE NE PAS L'ETEINDRE.

SPÉCIFICATIONS TECHNIQUES

- Conception de la façade avant (A) amovible pour le nettoyage sans l'utilisation d'outils.
- Unité de ventilation intérieure (B) et base de support mural (D) en ABS de haute qualité, résistant aux chocs et aux UV, couleur RAL 9010.
- Led multicolore intégrée (C) pour obtenir un retour visuel de l'état de l'unité.
- Contrôle intelligent de l'humidité.
- Capteur de température intégré pour la gestion automatique du temps d'inversion (mode confort).
- Protection anti-gel automatique pour empêcher le givre de s'accumuler sur l'échangeur de chaleur.
- Base de support mural (D) munie d'un système « de couplage/découplage qui permet de retirer l'unité de ventilation de sa base pendant l'entretien.
- Bouton tactile de secours (J) sur le côté de l'unité de ventilation.

- Impeller de type winglet de conception unique, offrant des propriétés aérodynamiques améliorées, un faible bruit et une efficacité accrue.
- Moteur EC réversible haute efficacité avec protection thermique intégrée, monté sur des roulements à billes scellés de haute qualité. Conçu pour le fonctionnement continu réversible.
- Tuyau télescopique (F) adaptable à l'épaisseur de la paroi.
- Capuchon antimortarien conçu pour servir de gabarit lors de l'installation de la base de support mural.
- Échangeur de chaleur régénératif avec noyau céramique (G) à haut rendement thermique, équipé de filtres anti-poussière lavables (H).
- Grille externe (I) en ABS de haute qualité, résistant aux chocs et aux UV, couleur RAL 9010, avec filet anti-insectes et pare-gouttes.
- Télécommande infra-rouge avec technologie tactile, écran LCD et socle mural fournis en standard. Fabriqué en ABS, RAL 9010.
- L'unité est à double isolation: aucune mise à la terre n'est requise.
- Pas besoin de système de drainage de condensation.
- Degré de protection IPX4.
- Alimentation 220-240V ~ 50Hz.

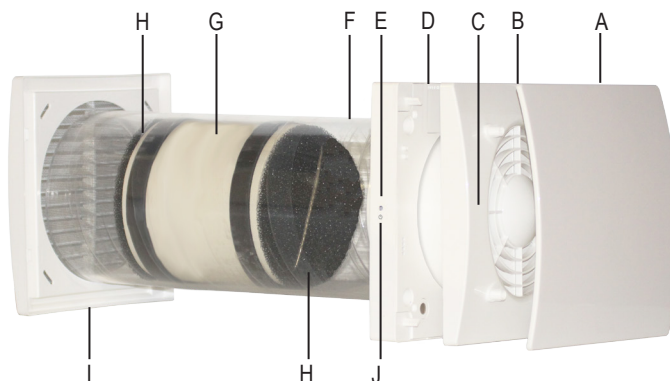

OPÉRATION

TÉLÉCOMMANDE

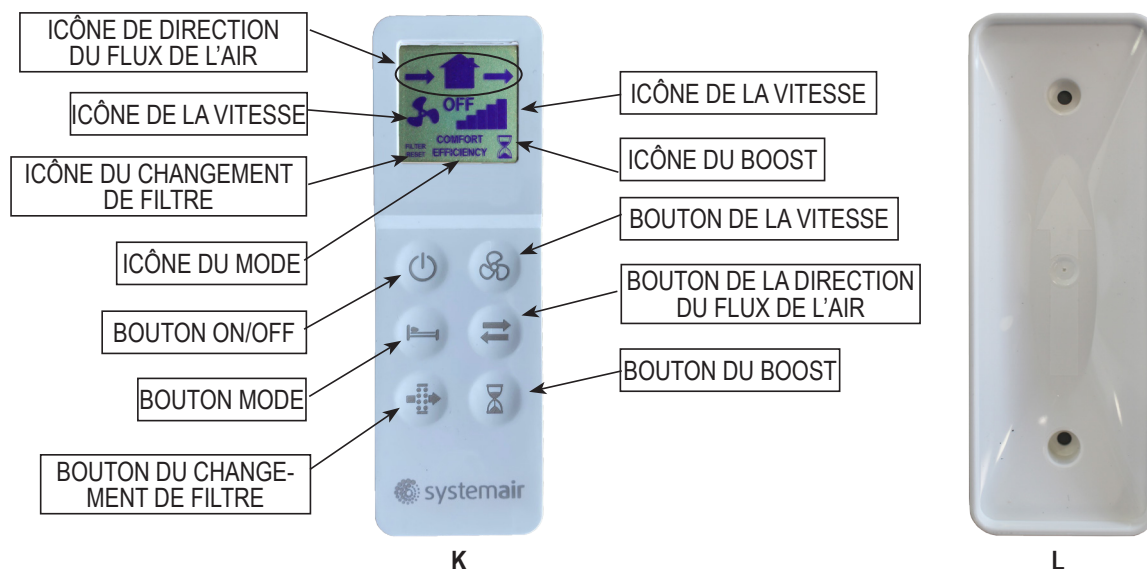

L'unité est fournie avec une télécommande infrarouge (K), ainsi que sa base de support (L) qui peut être fixée au mur. Un aimant maintient la télécommande attachée à la base.

la télécommande est équipée d'un écran LCD pour visualiser le réglage à transférer à l'unité; Chaque fois que vous appuyez sur un bouton tactile, le réglage affiché sur l'écran LCD est transféré sur l'appareil. Le récepteur IR est placé sur le côté gauche de l'unité de ventilation (E): il est recommandé de pointer le contrôleur vers le récepteur quand un réglage doit être transféré.

Une télécommande peut contrôler plusieurs unités.



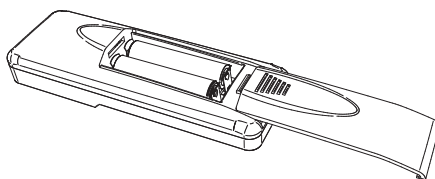

























Pour activer la télécommande, il est nécessaire d'insérer deux piles de type AAA (non fournies).

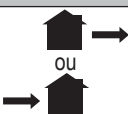

UNITÉ DE VENTILATION

Lorsqu'il est allumé, l'appareil émet un long signal sonore.

Grâce au contrôleur IR, les fonctionnalités suivantes peuvent être activées/désactivées. Lorsqu'un réglage est transféré à l'appareil, un court signal acoustique est émis et un voyant vert clignote.

FONCTIONNALITÉ	DESCRIPTION	TELECOMMANDE BOUTON	ICONE	LED	SIGNAL ACOUSTIQUE
Direction du flux d'air					
Alterné	L'unité fonctionne en extraction/absorption à la vitesse sélectionnée: le temps d'inversion est automatiquement défini grâce au capteur de température intégré (comfort mode).			vert	court
Extraction	L'unité fonctionne en extraction uniquement à la vitesse sélectionnée.			vert	court
Absorption	L'unité fonctionne en absorption uniquement à la vitesse sélectionnée.			vert	court
Mode (actif uniquement si la direction du flux d'air est activée)					
Comfort	Optimisation du confort acoustique et thermique. Le temps d'inversion varie automatiquement de 40÷120 secondes, grâce à l'intégral capteur de température. Le premier cycle de temps est de 70 secondes, puis il varie automatiquement en fonction des conditions de température détectées.		 COMFORT	vert	court
Efficacité	Optimisation de l'efficacité thermique. Le temps d'inversion est fixé à environ 70 secondes.		 EFFICIENCY	vert	court
Vitesse de fonctionnement continu					
	Vitesse 1: 20m³/h			vert	court
	Vitesse 2: 30m³/h			vert	court
	Vitesse 3: 40m³/h			vert	court
	Vitesse 4: 50m³/h			vert	court
	Vitesse 5: 60m³/h			vert	court
ON/OFF					
	L'unité peut être allumée et éteinte		OFF	rouge	long
			LCD ON	vert	court
Vitesse BOOST					
	L'unité fonctionne à la vitesse 5 (maximum) pendant 15 minutes, en extraction; puis il revient au mode / vitesse précédemment sélectionné. La vitesse BOOST ne peut pas être activée si le contrôleur est désactivé.			bleu fixe	court
Free cooling					
	L'unité fonctionne en "extraction" ou "absorption" pour éviter la récupération de chaleur quand pas nécessaire.		 OU	vert	court
Reset de filtre					
	Tous les 3 mois, une led d'avertissement jaune s'allume (lumière fixe) pour indiquer que les filtres doivent être maintenus. Appuyez sur le bouton dédié pour 5 secondes pour réinitialiser le chronométrage.		FILTER RESET	jaune	court
Contrôle intelligent de l'humidité					
	Lorsque le capteur d'humidité détecte une variation rapide du niveau d'Humidité Relative, la vitesse de fonctionnement de l'unité augmente, en passant automatiquement à la vitesse supérieure. 10 minutes après la dernière variation de l'Humidité Relative, l'unité recommence à fonctionner à la vitesse sélectionnée initialement. Le contrôle intelligent de l'humidité est actif si le sens du flux d'air est réglé sur "flux alterné" ou "seulement extraction" : si la vitesse 5 a été sélectionnée, aucune augmentation de vitesse ne se produit. Pour désactiver cette fonctionnalité, appuyez sur le bouton  pendant 5 secondes ; en haut de l'écran LCD, le symbole ● est affiché, ce qui signifie que le contrôle intelligent de l'humidité est désactivé.			bleu clignotant	
Antigel					
	Cette fonctionnalité évite la formation de givre sur l'échangeur thermique en raison de l'air extrêmement froid. Lorsqu'il est activé, l'unité fonctionne uniquement en mode extraction à la vitesse 1, pendant 30 minutes.			fixe rouge	
Signal acoustique					
	Chaque fois qu'un réglage est transféré de la télécommande à l'appareil, un court signal acoustique est émis. Ce signal peut être désactivé en appuyant sur le bouton  pendant 7 secondes, puis un voyant vert clignote pour indiquer que le signal sonore est désactivé. Pour réactiver le signal acoustique, répétez la même opération pendant 7 secondes jusqu'à ce que le voyant devienne vert et qu'un signal sonore soit émis.			vert	court

BOUTON DE SAUVEGARDE

Si la télécommande est perdue ou si les piles sont épuisées, vous pouvez sélectionner ON et OFF à partir du bouton tactile intégré (J): appuyez sur le bouton pendant 3 secondes.

	LED COULEUR	SIGNAL ACOUSTIQUE
ON	vert	court
OFF	rouge	long

SYNCHRONISATION D'UN NOMBRE D'UNITÉS

Il est possible de synchroniser jusqu'à 10 unités simultanément, via un fil (type à paire torsadée à 2 pôles, longueur max. 30m) afin de synchroniser le mode et l'inversion. Lorsque l'unité est mise en marche pour la première fois, le sens de rotation de chaque unité (dans le sens des aiguilles d'une montre ou dans le sens inverse des aiguilles d'une montre) est automatiquement établi. D'autres fonctionnalités telles que la vitesse, le contrôle intelligent de l'humidité et la suralimentation continuent d'être contrôlées indépendamment sur chaque unité.

Schéma de câblage selon fig. 16B.

ENTRETIEN

La maintenance peut être effectuée par l'utilisateur comme le montrent les figures 49-65.

DÉPANNAGE

ANOMALIE	CAUSE POSSIBLE	SOLUTION
Aucune icône affichée sur l'écran LCD du contrôleur Afficher	Les piles sont mortes	Changer les piles
	Les piles ne sont pas présentes	Vérifiez que les piles sont présentes
	Les piles sont mal positionnées	Placez les piles correctement
L'icône ▲ clignote sur l'écran LCD	Piles faibles	Changer les piles
L'unité n'exécute pas le commande envoyée depuis la télécommande	Manque de communication entre l'unité et le télécommande	Rapprochez-vous de l'unité en pointant le contrôleur vers récepteur sur le côté gauche de l'unité
L'appareil ne fonctionne pas	Il n'y a pas de tension	Vérifiez que l'appareil est correctement connecté à l'alimentation principale
	L'unité de ventilation ne se couple pas correctement avec base de soutien	Vérifiez que le couplage est correctement effectué
L'unité fonctionne à la vitesse maximum	La fonctionnalité Boost est activée, sur l'écran l'icône ⌚ est affichée	Attendez jusqu'à ce que le temps de boost se termine (15 minutes) ou désactivez la fonction boost en appuyant sur le bouton ⌚
La vitesse de l'unité augmente soudainement	Le contrôle intelligent de l'humidité est activé	Attendez la fin de la phase de contrôle intelligent de l'humidité (10 minutes) ou désactivez la fonction de contrôle de l'humidité appuyez sur le ⌚ bouton pendant 5 secondes.
Led jaune fixe	Filtres sales	Le remplacement des filtres est nécessaire: réinitialiser le fonctionnement du filtre doit être fait
Led rouge fixe	La protection anti-gel est activée	Attendez la fin de la phase antigel (30 minutes)
Led bleu fixe	Le boost est activé	Attendez jusqu'à ce que le temps de boost se termine (15 minutes) ou désactivez la fonction boost en appuyant sur bouton ⌚
Clignotant led bleue	Le contrôle intelligent de l'humidité est activé	Attendez la fin de la phase de contrôle de l'humidité (10 minutes)
Clignotant violet bleue	L'unité de ventilation ne se couple pas correctement avec base de soutien	Vérifiez que le couplage est correctement effectué
Signal acoustique à désactiver	-	Appuyez sur le bouton ⇌ pendant 7 secondes: un led vert clignote

ÉLIMINATION ET RECYCLAGE



Informations sur l'élimination des unités en fin de vie.

Ce produit est conforme à la Directive UE 2002/96/CE.

Le symbole de la poubelle barrée indique que ce produit doit être collecté séparément des autres déchets à la fin de sa vie. L'utilisateur doit donc disposer du produit en question dans des centres de collecte de déchets électroniques et électrotechniques appropriés, ou renvoyer le produit au détaillant lors de l'achat d'un nouvel appareil de type équivalent.

La collecte séparée des équipements déclassés pour recyclage, traitement et élimination compatible avec l'environnement aide à prévenir les effets négatifs sur l'environnement et la santé et favorise le recyclage des matériaux qui composent l'équipement.

Une mauvaise élimination du produit par l'utilisateur peut entraîner des sanctions administratives conformément à la loi.

Lesen Sie dieses Handbuch sorgfältig durch, bevor Sie das Produkt verwenden, und bewahren Sie es zum Nachschlagen an einem sicheren Ort auf. Dieses Produkt wurde gemäß den Normen für elektrische Geräte gebaut und muss von technisch qualifiziertem Personal installiert werden. Der Hersteller übernimmt keine Verantwortung für Schäden an Personen oder Sachschäden, die durch Nichtbeachtung der darin enthaltenen Bestimmungen entstehen.

VORSICHTSMASSNAHMEN FÜR INSTALLATION, GEBRAUCH UND WARTUNG

- Das Gerät sollte nicht für andere Zwecke als die in diesem Handbuch angegebenen Anwendungen verwendet werden.
- Nachdem Sie das Produkt aus der Verpackung genommen haben, überprüfen Sie dessen Zustand. Wenden Sie sich im Zweifelsfall an einen qualifizierten Techniker. Lassen Sie die Verpackung nicht in Reichweite von kleinen Kindern oder Menschen mit Behinderungen.
- Berühren Sie das Gerät nicht mit nassen oder feuchten Händen/Füßen.
- Dieses Gerät kann von Kindern ab 8 Jahren und Personen mit eingeschränkten physischen, sensorischen oder mentalen Fähigkeiten oder mangelnder Erfahrung und Kenntnissen verwendet werden, wenn sie beaufsichtigt oder in Bezug auf die Verwendung des Geräts auf sichere Weise unterwiesen wurden. Gefahren beteiligt. Kinder dürfen nicht mit dem Gerät spielen. Reinigung und Wartung durch den Benutzer dürfen nicht von Kindern durchgeführt werden.
- Verwenden Sie das Produkt nicht in der Nähe von brennbaren Dämpfen wie Alkohol, Insektiziden, Benzin usw.
- Wenn Betriebsstörungen festgestellt werden, trennen Sie das Gerät vom Stromnetz und wenden Sie sich umgehend an einen qualifizierten Techniker. Verwenden Sie Original-Ersatzteile nur für Reparaturen.
- Das elektrische System, mit dem das Gerät verbunden ist, muss den Vorschriften entsprechen.
- Bevor Sie das Produkt an die Stromversorgung oder die Steckdose anschließen, stellen Sie sicher, dass:
 - Das Typenschild (Spannung und Frequenz) entspricht dem des Stromnetzes
 - Die Stromversorgung/Steckdose ist ausreichend für maximale Geräteleistung. Wenn nicht, wenden Sie sich an einen qualifizierten Techniker.
- Das Gerät darf nicht als Aktivator für Wassererhitzer, Öfen usw. verwendet werden. Es darf auch nicht in Heißluft/ Abluftkanäle eingeleitet werden, die von einer Verbrennungseinheit stammen. Über einen eigenen speziellen Kanal muss er die Luft nach außen ableiten.
- Betriebstemperatur: -20°C bis +50°C.
- Das Gerät wurde entwickelt, um nur saubere Luft zu fördern, d. H. Ohne Fett, Ruß, chemische oder korrosive Mittel oder brennbare oder explosive Gemische.
- Lassen Sie das Gerät keinen Witterungseinflüssen (Regen, Sonne, Schnee usw.) aus.
- Tauchen Sie das Gerät oder seine Teile nicht in Wasser oder andere Flüssigkeiten.
- Schalten Sie den Hauptschalter aus, wenn eine Fehlfunktion oder Reinigung festgestellt wird.
- Für die Installation sollte ein omnipolarer Schalter gemäß den Verdrahtungsvorschriften in die feste Verkabelung eingebaut werden, um eine vollständige Trennung unter Überspannungskategorie III Bedingungen (Kontaktöffnungsabstand gleich oder größer als 3mm) zu ermöglichen.
- Wenn das Netzkabel beschädigt ist, muss es vom Hersteller, seinem Kundendienst oder einer ähnlich qualifizierten Person ausgetauscht werden, um Gefahren zu vermeiden.
- Verdecken Sie den Ventilator oder das Abluftgitter nicht, um einen optimalen Luftdurchlass zu gewährleisten.
- Sorgen Sie für eine ausreichende Luftrückleitung/rückführung in/aus dem Raum gemäß den geltenden Vorschriften, um einen ordnungsgemäßen Betrieb des Geräts zu gewährleisten.
- Wenn in der Umgebung, in der das Produkt installiert ist, auch ein Kraftstoff-Betriebsgerät (Wassererhitzer, Methan-Herd etc., kein "versiegelter Raum") untergebracht ist, muss eine ausreichende Luftzufuhr gewährleistet sein, um eine gute Verbrennung zu gewährleisten und ordnungsgemäße Ausrüstung Betrieb.
- Die Installation muß so ausgeführt werden, daß das Laufrad beim Prüffingerkontakt von der Ausblasseite her, gemäß den geltenden Unfallverhütungsvorschriften (Probefühler der Vorschriften EN61032 gemäss), nicht zugänglich ist.

EINFÜHRUNG

DMV NEX ist ein dezentrales Einzelraumlüftungsgerät mit Wärmerückgewinnung, das auch als "Push & Pull" -Einheit bezeichnet wird und das eine optimale Raumklima ohne Energieverluste gewährleistet. Es wird empfohlen, die Geräte paarweise zu betreiben: wenn eine Einheit im Abluftbetrieb läuft, ist die andere im Zuluftbetrieb. Die Gerätepaare können in demselben Raum oder in verschiedenen Räumen (z.B. Wohnzimmer und Schlafzimmer) installiert werden. Das Gerät ist für den Einbau an einer Außenwand geeignet.

Das Gerät sollte kontinuierlich arbeiten und nur zu Wartungs- oder Servicezwecken gestoppt werden.

Wenn der Wärmeaustausch nicht sinnvoll ist (z. B. in den Jahreszeiten, wenn die Innen- und Außentemperatur ähnlich sind) oder wenn der Wärmeaustausch nicht empfohlen wird (z. B. mit der Option "Sommerfreikühlung"), wird empfohlen, das Gerät "Nur-Belüften-" - oder "Nur Entlüften"-Modus zu benutzen. Jedoch nicht ausschalten.

TECHNISCHE SPEZIFIKATIONEN

- Design-Frontabdeckung (A) zum Reinigen ohne Werkzeug abnehmbar.
- Innenlüftungsgerät (B) und Wanduntergestell (D) aus hochwertigem, schlag- und UV-beständigem ABS, Farbe RAL 9010.
- Integrierte Mehrfarben-LED (C), um eine visuelle Rückmeldung des Gerätestatus zu erhalten.
- Intelligente Feuchtigkeitskontrolle.
- Integrierter Temperatursensor zur automatischen Steuerung der Inversionszeit (Komfortmodus).
- Automatischer Frostschutz gegen Frostbildung am Wärmetauscher.
- Der Wanduntergestell (D) ist mit einem Magnetkupplungs-/Entkopplungssystem ausgestattet, das es ermöglicht, das Lüftungsgerät während der Wartung von seinem Sockel zu entfernen.
- Reserviertaste (J) an der Seite des Lüftungsgeräts.
- Flügelrad mit einzigartigem Design, das verbesserte aerodynamische Eigenschaften, geringe Geräuschentwicklung und erhöhte Effizienz bietet.

- Hocheffizienter, reversierbarer EC-Motor mit integriertem Wärmeschutz, montiert auf lebensdauergeschützten hochwertigen Kugellagern. Konzipiert für kontinuierlichen reversiblen Lauf.
- Teleskoprohr (F) an die Wandstärke anpassbar.
- Antimortar-Kappe zur Verwendung als Schablone während der Installation der Wandhalterung
- Regenerativ Wärmetauscher mit Keramikern (G) mit hoher thermischer Effizienz, ausgestattet mit abwaschbaren Staubschutzfiltern (H).
- Außengitter (I) aus hochwertigem, schlag- und UV-beständigem ABS, Farbe RAL 9010, mit Insektenschutznetz und Tropfschutz.
- Infrarot-Fernbedienung mit Touch-Technologie, LCD-Display und Wandhalterung werden standardmäßig mitgeliefert. Hergestellt aus ABS, RAL 9010.
- Das Gerät ist doppelt isoliert: es ist keine Erdverbindung erforderlich.
- Keine Notwendigkeit eines Kondensatablaufsystems
- IPX4 Schutzart.
- Stromversorgung 220-240V ~ 50Hz.

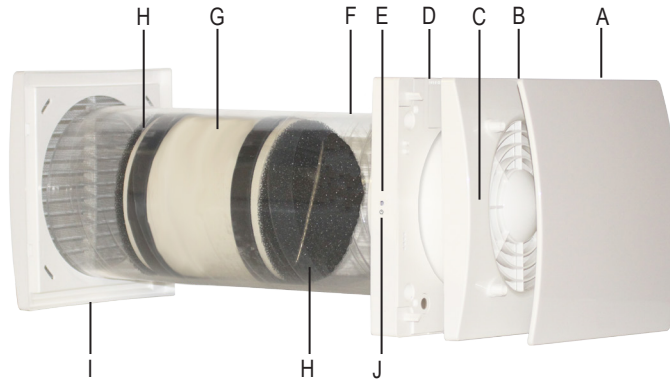

FUNKTION

FERNBEDIENUNG

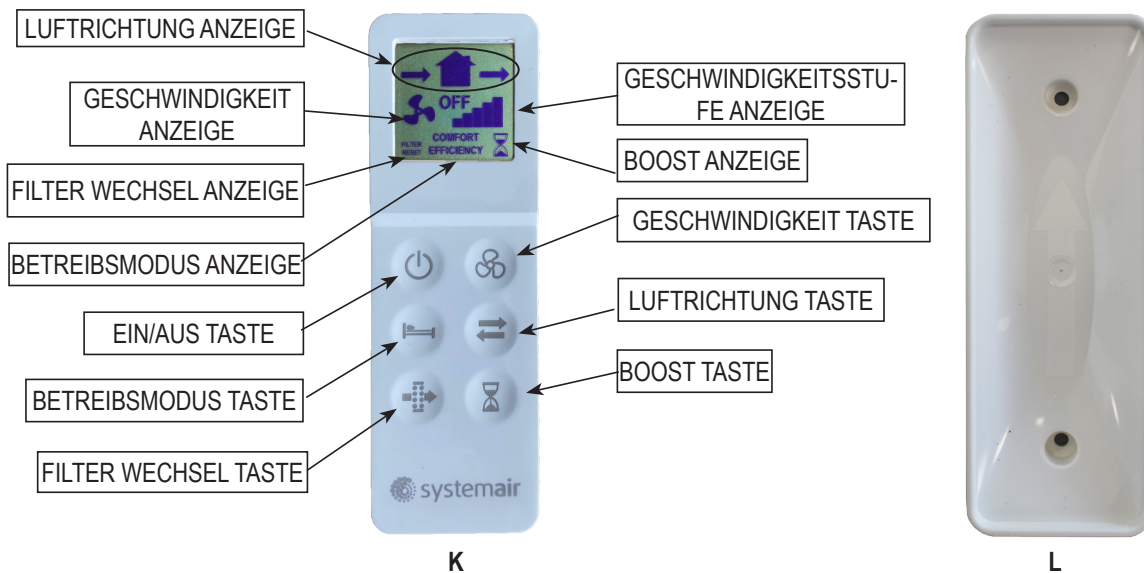

Das Gerät wird serienmäßig mit einer Infrarot-Fernbedienung (K) und einer Halterung (L) für die Wandmontage geliefert. Ein Magnet hält den Controller an der Basis befestigt.

Die Steuerung ist mit einem LCD-Display ausgestattet, um die Einstellung zu visualisieren, die an das Gerät übertragen werden soll. Immer wenn eine Berührungstaste gedrückt wird, wird die auf dem LCD-Display angezeigte Einstellung auf das Gerät übertragen. Der IR-Empfänger befindet sich auf der linken Seite des Lüftungsgeräts (E). Es wird empfohlen, den Regler zum Empfänger zu führen, wenn eine Einstellung übertragen werden muss. Eine Fernbedienung kann mehr Einheiten steuern.

Um die Fernbedienung zu aktivieren, müssen zwei Batterien vom Typ AAA (nicht mitgeliefert) eingelegt werden.

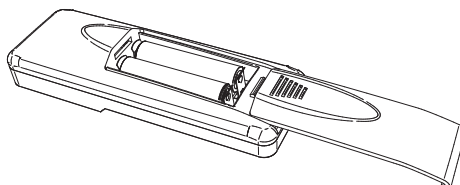

LÜFTUNGSEINHEIT

Beim Einschalten gibt das Gerät ein langes akustisches Signal ab. Über den IR-Controller können folgende Funktionalitäten aktiviert / deaktiviert werden. Wenn ein Befehl an das Gerät gesendet wird, wird dies durch einen kurzen Ton signalisiert: die LED an der Lüftereinheit gibt ein grünes Signal aus.

Funktion	Beschreibung	Fernbedienung	Symbol	LED	Akustisches Signal
Lüftungsrichtung					
Wechselbetrieb	Das Gerät läuft im Abluft/Zuluft Betrieb in der eingestellten Stufe: Die Inversionszeit wird automatisch durch den integrel Temperatursensor festgelegt (Komfortmodus).			Grün	Kurz
Abluft	Das Gerät läuft nur im Abluft Betrieb mit der eingestellten Stufe			Grün	Kurz
Zuluft	Das Gerät läuft nur im Zuluft Betrieb mit der eingestellten Stufe			Grün	Kurz
Modus (Nur aktiv, wenn Wechselbetrieb ausgewählt)					
Komfort	Optimiert auf Lautstärke und WärmeKomfort. Der Wechselbetrieb variiert automatisch von 4÷120 Sekunden je nach Raumtemperatur. Der erste Zeitszyklus beträgt 70 Sekunden und ändert sich dann automatisch nach den erkannten Bedingungen.			Grün	Kurz
Effizient	Optimiert auf die Wärmerückgewinnung. Der Wechselbetrieb ist fix auf 70 Sekunden.			Grün	Kurz
Kontinuierliche Geschwindigkeit					
	Stufe 1: 20m³/h			Grün	Kurz
	Stufe 2: 30m³/h			Grün	Kurz
	Stufe 3: 40m³/h			Grün	Kurz
	Stufe 4: 50m³/h			Grün	Kurz
	Stufe 5: 60m³/h			Grün	Kurz
Ein/Aus					
	Das Gerät kann ein- und ausgeschaltet werden		OFF	Rot	Lang
			LCD ON	Grün	Kurz
Boost					
	Das Gerät läuft auf Stufe 5 (Maximum) für 15 Minuten im Abluftbetrieb. Der Boost Betrieb kann nicht aktiviert werden, wenn das Gerät aus ist.			Stetig Blau	Kurz
Freie Kühlung					
	Das Gerät läuft nur im Abluft oder Zuluft Betrieb und verhindert somit die Wärmerückgewinnung.			Grün	Kurz
Filter zurücksetzen					
	Alle 3 Monate leuchtet die gelbe LED (stetig) um Sie an die Filterwartung zu erinnern. Drücken Sie den Taste für 5 Sekunden um diese wieder zurück zu stellen.		FILTER RESET	Gelbe	Kurz
Intelligente feuchte Kontrolle					
	Wenn der Feuchtesensor eine rapide Steigung der Raumfeuchte feststellt, ändert das Gerät die Stufe auf die nächst höhere. Nach 10 Minuten stellt sich das Gerät wieder auf die eingestellte Geschwindigkeit zurück. Die intelligente Feuchte-Regelung is aktiv, wenn die Lüftungsgeräte im wechselnden Betrieb eingestellt sind und die Stufe unter der Maximalstufe (5) steht. Um diese Funktion zu deaktivieren drücken Sie für 5 Sekunden und auf dem Display erscheint oben ● das Symbol.			Blinkend Blau	
Frostschutz					
	Diese Funktion schützt vor Frostbildung im Wärmetauscher bei zu kalter Außenluft. Wenn die Funktion aktiv ist, läuft das Gerät im Abluftbetrieb auf Stufe 1 für 30 Minuten.			Stetig Rot	
Akustisches Signal					
	Immer wenn eine Einstellung von der Steuereinheit übertragen wird, ertönt ein kurzes akustisches Signal. Dies kann deaktiviert werden indem man für 7 Sekunden gedrückt hält. Ein grünes Aufblinken der LED signalisiert das Ausschalten des Signaltons. Um diese wieder zu aktivieren wiederholen Sie den Vorgang für 7 Sekunden.			Grün	Kurz

BACK-UP-TASTE

Wenn die Fernbedienung verloren geht oder die Batterien leer sind, können die ON und die OFF-Position über die integrierte Touch-Taste ausgewählt werden (J): drücken Sie die Taste für 3 Sekunden.

	LED-Farbe	AKUSTISCHES SIGNAL
EIN (ON)	grün	kurz
AUS (OFF)	rot	lang





SYNCHRONISIERUNG VON EINHEITEN

Es ist möglich, bis zu 10 Einheiten gleichzeitig über Kabel (2-polige verdrehte Doppelleitung, max. 30 m Länge) zu synchronisieren, um Modus- und Inversionszeit zu synchronisieren. Wenn das Gerät zum ersten Mal eingeschaltet wird, wird automatisch die Drehrichtung jeder Einheit (im oder gegen den Uhrzeigersinn) festgelegt. Andere Funktionen wie Geschwindigkeit, intelligente Feuchtigkeitskontrolle und Boost werden weiterhin unabhängig voneinander auf jeder einzelnen Einheit gesteuert. Anschlussschema nach Bild 16B.

WARTUNG

Die normale Wartung kann vom Benutzer gemäß den Abbildungen 49-65 durchgeführt werden.

FEHLERBEHEBUNG

Fehler	Ursache	Lösung
Keine Symbole auf dem LCD Display	Batterie leer	Batterien wechseln
	Keine Batterie	Batterien einsetzen
	Batterien falsch eingesetzt	Batterie Position prüfen
Das Symbol ▲ blinkt auf dem LCD-Display	Schwache Batterien	Batterien wechseln
Eingaben werden nicht übertragen	Keine Verbindung zwischen Fernbedienung und Gerät	Gehen Sie näher an das Gerät und richten Sie die Fernbedienung auf die linke Seite des Gerätes
Das Gerät läuft nicht	Keine Spannung	Prüfen Sie die den Stromanschluss
	Das Gerät ist mit der Wanduntergestell falsch gekoppelt	Prüfen Sie ob die Kopplung durchgeführt ist
Das Gerät läuft auf maximaler Stufe	Die Boost Funktion ist aktiv, auf dem Display ist  zu sehen	Warten Sie 15 Minuten oder deaktivieren Sie die Funktion durch Drücken der Taste  für 5 Sekunden.
Die Stufe wechselt ständig	Die intelligente Feuchteregelung ist aktiv	Warten Sie 10 Minuten oder deaktivieren Sie die Funktion durch Drücken der Taste  für 5 Sekunden.
Gelbe LED leuchtet stetig	Filter verschmutzt	Filter Wartung/Austausch ist erforderlich: Filterwartung zurückstellen
Rote LED leuchtet stetig	Frostschutz aktiv	Warten Sie bis die Frostschutzfunktion endet (30 Minuten)
Blaue LED leuchtet stetig	BOOST aktiv	Warten Sie bis Boost Funktion endet (15 Minuten) oder deaktivieren Sie diese mit dem Taste 
Blaue LED blinkt	Intelligente Feuchtekontrolle ist aktiv	Warten Sie bis die Phase endet (10 Minuten)
Lila LED leuchtet stetig	Gerät ist nicht korrekt gekoppelt	Prüfen Sie die korrekte Kopplung
Akustisches Signal deaktiviert	-	Drücken Sie  für 7 Sek. bis grüne LED blinkt.

ENTSORGUNG UND RECYCLING



Informationen zur Entsorgung von Geräten am Lebensende.

Dieses Produkt entspricht der EU-Richtlinie 2002/96 / EC.

Das Symbol der durchgestrichenen Mülltonne weist darauf hin, dass dieses Produkt am Ende seiner Lebensdauer getrennt von anderen Abfällen gesammelt werden muss. Der Benutzer muss daher das betreffende Produkt in geeigneten elektronischen und elektrotechnischen Entsorgungszentren entsorgen oder das Produkt beim Kauf eines neuen gleichwertigen Geräts an den Händler zurücksenden.

Die getrennte Sammlung von stillgelegten Geräten zur Wiederverwertung, Behandlung und umweltgerechten Entsorgung trägt dazu bei, negative Auswirkungen auf die Umwelt und die Gesundheit zu vermeiden, und fördert das Recycling der Materialien, aus denen die Ausrüstung besteht. Unsachgemäße Entsorgung des Produkts durch den Benutzer kann zu administrativen Sanktionen führen, wie gesetzlich vorgesehen.

Внимательно прочтите данную инструкцию перед использованием оборудования и сохраните ее для справок в дальнейшем.

Данный продукт был произведен в соответствии со стандартами и правилами по работе с электрооборудованием, и должен быть установлен технически квалифицированными специалистами.

Производитель не несет ответственности за ущерб, нанесенный лицам или имуществу в результате несоблюдения правил, описанных в этом документе.

МЕРЫ ПРЕДОСТОРОЖНОСТИ ПРИ МОНТАЖЕ, ЭКСПЛУАТАЦИИ И ТЕХНИЧЕСКОМ ОБСЛУЖИВАНИИ

- Устройство не должно использоваться для целей, отличных от тех, которые указаны в этом руководстве.
- После извлечения продукта из упаковки проверьте его состояние. В случае сомнений обратитесь к квалифицированному специалисту. Не оставляйте упаковку в пределах досягаемости маленьких детей или людей с ограниченными возможностями.
- Не прикасайтесь к прибору влажными или мокрыми руками/ногами.
- Данное устройство может использоваться детьми в возрасте от 8 лет и старше, а также лицами с ограниченными физическими, сенсорными или умственными способностями, или отсутствием опыта и знаний под присмотром других лиц или после ознакомления с инструкцией по безопасному использованию устройства. Дети не должны играть с устройством. Чистка и обслуживание устройства не должны выполняться детьми без контроля взрослых.
- Не используйте устройство если рядом имеются легковоспламеняющиеся жидкости, такие как спирт, инсектициды, бензин и прочее.
- Если обнаружены какие-либо отклонения в работе устройства, отключите его от сети и немедленно обратитесь к квалифицированному специалисту. Для ремонта используйте только оригинальные запасные части.
- Электрическая сеть, к которой подключено устройство, должна соответствовать требованиям.
- Перед подключением устройства к источнику питания или электрической розетке убедитесь, что:
 - напряжение и частота соответствуют таковым в электрической сети
 - электропитание/розетка соответствуют максимальной мощности устройства. Если нет, обратитесь к квалифицированному специалисту.
- Устройство не должно использоваться в качестве активатора для водонагревателей, печей и т. д., а также не должно подключаться к вентиляционным каналам/дымоходам для выведения горячего воздуха, происходящего от любого типа сжигания. Такие устройства должны выводить воздух наружу через собственный специальный канал.
- Рабочая температура: от -20°C до + 50°C.
- Устройство предназначено для выведения только чистого воздуха, то есть без жира, сажи, химических или коррозионных агентов или легковоспламеняющихся или взрывоопасных смесей.
- Не оставляйте устройство под воздействием атмосферных факторов (дождь, солнце, снег, прочее).
- Не погружайте устройство или его детали в воду или другие жидкости.
- Отключайте устройство при обнаружении неисправности или при чистке.
- Для установки необходимо предусмотреть многополюсный выключатель в стационарной электропроводке, в соответствии с правилами, чтобы обеспечить полное отключение при условиях перенапряжения категории III (с расстоянием открытия контактов равным или более 3мм).
- Если шнур питания поврежден, его необходимо заменить у производителя, его сервисного агента или лиц с аналогичной квалификацией во избежание опасности.
- Не закрывайте вентиляционную или вытяжную решетку, чтобы обеспечить оптимальный воздушный канал.
- Обеспечьте надлежащий приток/ выброс воздуха в/из помещения в соответствии с действующими правилами, чтобы обеспечить надлежащую работу устройства.
- Если в доме, в котором установлено устройство, также находится отопительный прибор (водонагреватель, печь и т.д., не находящийся в "герметичной камере"), важно обеспечить соответствующее потребление воздуха для хорошего сгорания и правильной работы оборудования.
- Установите продукт так, чтобы рабочее колесо не было доступно со стороны выхода воздуха в соответствии с текущими правилами техники безопасности (EN61032).

ВВЕДЕНИЕ

DMV NEX представляет собой единую децентрализованную систему рекуперации тепла, которая также называется «push&pull», предназначенная для обеспечения необходимой вентиляции в закрытых помещениях без потерь энергии.

Рекомендуется устанавливать два устройства для парной работы: когда один блок обеспечивает приток воздуха, второй – вытяжку.

Пара единиц может быть установлена в одной комнате или в разных комнатах (например, в гостиной и спальне). Устройство подходит для установки на наружную стену.

Устройство должно работать непрерывно и останавливаться только для ремонта или обслуживания.

Когда теплообмен не является необходимым (например, в середине сезона, когда температура в помещении и на улице аналогична) или, когда теплообмен не рекомендуется (например, с опцией «летнее свободное охлаждение»), следует установить устройство в режиме работы «только вытяжку» или «только приток», а НЕ отключать его полностью.

ТЕХНИЧЕСКИЕ ХАРАКТЕРИСТИКИ

- Внутренняя декоративная крышка устройства (A) съемная для чистки без использования инструментов.
- Внутренняя вентиляционная съемная крышка (B) и несъемная настенная крышка (D) выполнены из высококачественного, ударостойкого и устойчивого к ультрафиолетовому излучению ABS пластика, цвета RAL 9010.
- Встроенный светодиод (C) для получения визуальной обратной связи о состоянии устройства.
- Умный контроль влажности.

- Встроенный температурный датчик для автоматического управления временем инверсии (комфортный режим).
- Автоматическая защита от замерзания для предотвращения образования наледи на теплообменнике.
- Несъемная настенная крышка (D) оснащена магнитной системой «сцепления / расцепления», которая позволяет снимать вентиляционный блок с его основания во время технического обслуживания.
- Резервная сенсорная кнопка (J) сбоку от вентиляционного блока.
- Уникальная крыльчатка, обеспечивающая повышенные аэродинамические свойства, имеет низкий уровень шума и высокую эффективность.
- Высокоэффективный двусторонний электродвигатель со встроенной тепловой защитой установлен на герметичных шариковых подшипниках высокого качества. Предназначен для непрерывной работы в режиме реверса.
- Телескопическая труба (F) адаптируется под толщину стенки.
- Защитная крышка также предназначена для использования в качестве шаблона при установке несъемной настенной крышки.
- Реверсивный теплообменник с керамическим сердечником (G) с повышенным КПД, оснащен моющимися противопылевыми фильтрами (H).
- Внешняя решетка (I) выполнена из высококачественного, ударостойкого и устойчивого к ультрафиолетовому излучению ABS пластика, цвет RAL 9010, с сеткой для защиты от насекомых и защитой от капель воды.
- В стандартной комплектации поставляется инфракрасный пульт дистанционного управления с сенсорной технологией, ЖК-дисплей и настенная база. Изготовлен из ABS пластика, RAL 9010.
- Устройство имеет двойную изоляцию: заземление не требуется.
- Нет необходимости в конденсационной дренажной системе.
- Степень защиты IPX4.
- Питание от 220-240В ~ 50Гц.

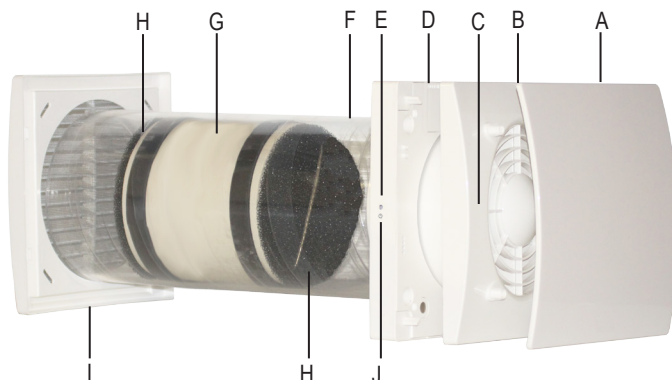

РАБОТА УСТРОЙСТВА

ПУЛЬТ ДИСТАНЦИОННОГО УПРАВЛЕНИЯ



В стандартной комплектации устройство поставляется с инфракрасным пультом дистанционного управления (K), а также с креплением к нему (L), который может крепиться на стену. Магнит удерживает пульт в креплении.

Пульт оснащен ЖК-дисплеем для визуализации настроек, которые должны быть переданы устройству; когда сенсорная кнопка нажимается, настройки, отображаемая на ЖК-дисплее, передаются устройству. ИК-приемник размещен на левой стороне вентиляционного блока (E): рекомендуется направлять пульт на ресивер, когда необходимо передать какую-либо настройку.

Один пульт дистанционного управления может управлять несколькими устройствами.

Для активации пульта дистанционного управления необходимо вставить две батареи типа AAA (не прилагается).

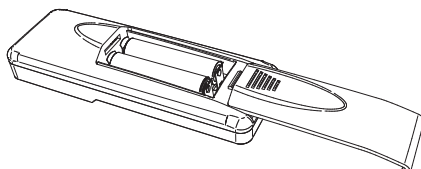

ВЕНТИЛЯЦИОННЫЙ БЛОК

При включении устройство издает длинный акустический сигнал.

Через ИК-пульт можно активировать / деактивировать следующие функции. Когда одна настройка передается на устройство, издается короткий акустический сигнал и мигает зеленый светодиод.

ФУНКЦИОНАЛ	ОПИСАНИЕ	КНОПКА ПУЛЬТА ДУ	ИНДИКАТОР	СВЕТОДИОД	ЗВУКОВОЙ СИГНАЛ
Направление воздушного потока					
Реверсивный режим	Установка работает на вытяжку / приток воздуха на выбранной скорости. время инверсии определяется автоматически благодаря встроенному температурному датчику (Комфорт Режим).			Зеленый	Короткий
Вытяжка	Установка работает только на вытяжку воздуха на ыбранной скорости			Зеленый	Короткий
Приток	Установка работает только на приток воздуха на выбранной скорости			Зеленый	Короткий
Режим (активный только если направление воздушного потока установлено на реверсивный режим)					
Комфорт	Оптимизация акустического и теплового комфорта. Время инверсии изменяется автоматически от 40÷120 сек. благодаря встроенному теплового датчику. Первый цикл длится 70 сек., затем он изменяется автоматически в соответствии с определенными температурными условиями.			Зеленый	Короткий
Эффективность	Оптимизация тепловой эффективности. Время инверсии зафиксировано примерно на 70 сек.			Зеленый	Короткий
Скорость непрерывной работы					
	Скорость 1: 20 м3/час			Зеленый	Короткий
	Скорость 2: 30 м3/час			Зеленый	Короткий
	Скорость 3: 40 м3/час			Зеленый	Короткий
	Скорость 4: 50 м3/час			Зеленый	Короткий
	Скорость 5: 60 м3/час			Зеленый	Короткий
кнопка включения / выключения					
	Устройство может быть включено или выключен		OFF	Красный	Длинный
			LCD ON	Зеленый	Короткий
ИНТЕНСИВНОЕ ПРОВЕТРИВАНИЕ (повышенная скорость)					
	Устройство работает на 5 скорости в течение 15 минут на вытяжку воздуха только, затем устройство возвращается в ранее выбранный режим / скорость. Повышенная скорость не может быть активирована, если пульт выключен.			Постоянный синий	Короткий
Свободное охлаждение					
	Устройство работает только на вытяжку или только на приток воздуха, чтобы избежать рекуперации, когда в этом нет необходимости.			Зеленый	Короткий
Сброс фильтра					
	Каждые 3 месяца желтый предупреждающий светодиод включается (постоянное свечение светодиода), чтобы сообщить о необходимости обслуживания фильтров. Нажмите и удерживайте указанную кнопку в течение 5 сек, чтобы сбросить временной отсчет.		FILTER RESET	Желтый	Короткий
Умный контроль влажности					
	Когда датчик влажности определяет быстрое изменение уровня влажности, рабочая скорость автоматически увеличивается до следующей более высокой скорости. Через 10 минут после последнего изменения уровня влажности работа устройства возвращается в выбранный ранее скоростной режим. Умный контроль влажности активен, если только выбрано направление воздуха на «реверсивный режим» или «вытяжку»: если была выбрана скорость 5, то увеличение скорости не происходит. Чтобы отключить эту функцию, нажмите и удерживайте кнопку в течение 5 секунд: на верхней части ЖК-дисплея появится символ ●.			Мигающий синий	
Антифриз					
	Эта функция предупреждает появление обледенений на теплообменнике вследствие внешнего холодного воздуха. Когда она включена, устройство работает только на вытяжку воздуха на 1 скорости в течение 30 минут.			Постоянный красный	
Звуковой сигнал					
	Каждый раз, когда на устройство передаются настройки с пульта ДУ, издается короткий звуковой сигнал. Эта функция может быть отключена нажатием и удерживанием кнопки в течение 7 секунд, затем зеленый светодиод начнет мигать, чтобы сообщить, что звуковой сигнал отключен. Чтобы заново активировать звуковой сигнал, повторите те же действия в течение 7 секунд, пока светодиод на загорится зеленым и не прозвучит звуковой сигнал.			Зеленый	Короткий

РЕЗЕРВНАЯ КНОПКА

Если пульт дистанционного управления утерян или батарейки разряжены, переключатель включения/выключения можно выбрать, нажав кнопку на машине (J) на 3 секунды.

	Цвет светодиода	АКУСТИЧЕСКИЙ СИГНАЛ
вкл	зеленый	короткий
выкл	красный	длинный

СИНХРОНИЗАЦИЯ НЕСКОЛЬКИХ УСТРОЙСТВ





Одновременно можно объединить до 10 единиц в группу с помощью провода (2-полюсный тип витой пары, максимальная длина 30 м), чтобы синхронизировать режим и время инверсии. Когда устройство включается в первый раз, автоматически устанавливается направление вращения каждого устройства (по часовой стрелке или против часовой стрелки). Другие функции, такие как скорость, умный контроль влажности и режим проветривания, продолжают контролироваться независимо на каждом отдельном устройстве.

Схема подключения согласно рис. 16В.

ТЕХНИЧЕСКОЕ ОБСЛУЖИВАНИЕ

Техническое обслуживание может выполняться пользователем согласно рис. 49-65.

УСТРАНЕНИЕ НЕИСПРАВНОСТЕЙ

НЕИСПРАВНОСТЬ	ВОЗМОЖНАЯ ПРИЧИНА	РЕШЕНИЕ
На ЖК-дисплее пульта ДУ не высвечиваются никакие индикаторы	Сели батарейки	Замените батарейки
	Батарейки отсутствуют	Убедитесь, что батарейки вставлены
	Батарейки вставлены неправильно	Вставьте батарейки корректно
Значок ▲ мигает на ЖК-дисплее	Разряженные батарейки	Замените батарейки
Устройство не выполняет команды, которые передаются с пульта ДУ	Недостаточное взаимодействие между устройством и пультом ДУ	Подойдите ближе к устройству, направьте пульт на приемник с левой стороны устройства
Устройство не работает	Отсутствует напряжение	Убедитесь, что устройство подключено к источнику питания корректно
	Вентиляционное устройство не подключено корректно к несъемной настенной крышке	Убедитесь, что подключение выполнено корректно
Устройство работает на максимальной скорости	Активирован режим проветривания (повышенной скорости), на экране высвечивается индикатор 	Дождитесь окончания режима проветривания (15 минут) или же отключите режим проветривания, нажав кнопку 
Скорость работы устройства внезапно увеличивается	Активирован умный контроль влажности	Дождитесь окончания фазы умного контроля влажности (10 минут) или отключите функцию контроля влажности, нажав и удерживая кнопку  в течение 5 секунд
Светится постоянный желтый светодиод	Грязные фильтры	Необходимо обслуживание и замена фильтров: должен быть произведен сброс отсчета времени работы фильтра
Светится постоянный красный светодиод	Активирована защита от обмерзания	Дождитесь окончания фазы защиты от обмерзания (30 минут)
Светится постоянный синий светодиод	Активирован режим интенсивного проветривания	Дождитесь окончания фазы интенсивного проветривания (15 минут) или отключите функцию интенсивного проветривания, нажав кнопку 
Светится мигающий синий светодиод	Активирован умный контроль влажности	Дождитесь окончания фазы контроля влажности (10 минут)
Светится постоянный фиолетовый светодиод	Вентиляционное устройство не подключено корректно к несъемной настенной крышке	Убедитесь, что подключение выполнено корректно
Отключить звуковой сигнал	-	Нажмите и удерживайте кнопку  в течение 7 секунд: замигает зеленый светодиод

УТИЛИЗАЦИЯ И ПЕРЕРАБОТКА



Информация об утилизации устройств по окончании срока службы. Данное изделие соответствует директиве ЕС 2002/96 / ЕС. Символ перечеркнутой мусорной корзины указывает на то, что этот продукт должен быть собран отдельно от других отходов в конце его срока службы. Таким образом, пользователь должен утилизировать данный продукт в соответствующих центрах сбора электронных и электротехнических отходов, а также отправлять продукт обратно в розничную торговую сеть при покупке нового подобного устройства.

Отдельный сбор выведенного из эксплуатации оборудования для утилизации, обработки и экологически безопасного удаления помогает предотвратить негативное воздействие на окружающую среду и здоровье и способствует рециркуляции материалов, из которых состоит оборудование.

Неправильная утилизация установки пользователем может привести к административным санкциям, предусмотренных законом.

Atidžiai perskaitykite šią instrukciją apie produkto naudojimą ir laikykite ją saugioje vietoje.

Šis produktas buvo sukurtas vadovaujantis standartais ir atitinka elektros įrangai taikomus reikalavimus. Prietaisą turi montuoti techniškai kvalifikuotas personalas.

Gamintojas nepriims jokios atsakomybės dėl žalos asmenims ar nuosavybei, jeigu nebuvo laikomasi šioje instrukcijoje pateiktų nurodymų.

ATSARGUMO PRIEMONĖS MONTUOJANT, NAUDOJANT IR PRIŽIŪRINT PRIETAISĄ

- Prietaisas neturi būti naudojamas kitiems tikslams, nei nurodyta šioje instrukcijoje.
- Išėmus prietaisą iš įpakavimo, patikrinkite jo būklę. Jeigu dėl jos kyla abejonių, susisiekite su kvalifikuotu specialistu. Nepalikite pakavimo medžiagų vaikams ar neįgaliems asmenims pasiekiamose vietose.
- Nelieskite prietaiso drėgnomis ar šlapiomis rankomis ar kojomis.
- Šį prietaisą gali naudoti jaunesni nei 8 metų vaikai ir asmenys su sutrikusiais fiziniais, jutimaisiais ar protiniais gabumais, ar asmenys, kuriems trūksta žinių bei patirties, jeigu juos prižiūri už jų saugą atsakingas asmuo arba jie yra apmokyti prietaisu naudotis saugiai ir suvokia galimus pavojus. Vaikai neturėtų žaisti su šiuo prietaisu. Prietaiso priežiūros ir valymo darbus vaikai gali atlikti tik tuomet, jeigu yra prižiūrimi atsakingo asmens.
- Nenaudokite prietaiso aplinkoje, kurioje yra degiųjų garų, tokių kaip alkoholis, insekticidai, benzinas ir pan.
- Jeigu nustatote kokių nors prietaiso veikimo neatitikimų, atjunkite prietaisą nuo elektros tiekimo tinklo ir susisiekite su kvalifikuotu techniniu personalu. Remonto atveju naudokite tik originalias atsargines dalis.
- Elektros sisema, prie kurios prijungtas prietaisas, turi atitikti taikomus reikalavimus.
- Prieš prijungdami prietaisą prie elektros tiekimo tinklo, įsitinkinkite, kad:
 - duomenys (įtampos ir dažnio), nurodyti duomenų lentelėje, atitinka elektros tiekimo linijos duomenis;
 - elektros tiekimo rozetė yra tinkama maksimaliai prietaiso galiai. Jeigu duomenys neatitinka, susisiekite su kvalifikuotu technikos specialistu.
- Prietaisas neturėtų būti naudojamas kaip aktyvatorius vandens šildytuvams, viryklėms ir pan. taip pat jis neturėtų būti nukreiptas į karšto oro/garų ventilacijos vamzdžius, išeinančius iš bet kokios rūšies degimo prietaiso. Prietaisas turi išleisti orą į išorę per jo paties išleidimo vamzdį.
- Veikimo temperatūros diapazonas: nuo -20°C iki +50°C.
- Prietaisas yra sukurtas ištraukti tik švarų orą, t.y. neužterštą riebalais, sudžiais, cheminėmis ar korozinėmis medžiagomis, degiaisiais ar sprogstamaisiais mišiniais.
- Nepalikite prietaiso tokioje vietoje, kur jį veiktų atmosferos reiškiniai (lietus, saulė, sniegas ir pan.).
- Nemerkite prietaiso ar jo dalių į vandenį ar kitus skysčius.
- Išjunkite pagrindinį jungiklį, kai prietaisas veikia nefinkamai arba atliekami jo valymo darbai.
- Atliekant montavimo darbus, būtina sumontuoti daugiapolinį jungiklį fiksuotoje laidų sistemoje, vadovaujantis elektros sistemų montavimo reikalavimais, kuris visiškai atjungtų prietaisą III kategorijos viršįtampio atveju (atstumas tarp atvirų kontaktų yra lygus ar didesnis nei 3mm).
- Jeigu elektros tiekimo laidas yra pažeistas, jį turi pakeisti gamintojo atstovas, jo remonto paslaugų atstovas arba panašios kvalifikacijos asmuo, siekiant išvengti pavojaus.
- Nesudarykite kliūčių ventiliatoriui ar išmetimo vamzdžio grotelėms, jeigu norite užtikrinti optimalų oro pratekėjimą.
- Užtikrinkite atitinkamą oro įtraukimą/ištraukimą iš/į patalpą, vadovaujantis galiojančiais reikalavimais, kad užtikrintumėte tinkamą prietaiso veikimą.
- Jeigu aplinkoje, kurioje prietaisas sumontuotas, taip pat veikia kuru varomi prietaisai (vandens šildytuvai, metano dujomis veikiančios viryklės ir pan., kurie nėra „hermetiškos kameros“ tipo), yra svarbu užtikrinti tinkamą oro įtraukimą, gerą degimo procesą bei tinkamą įrangos veikimą.
- Prietaisą montuokite taip, kad rotorius nebūtų pasiekiamas iš oro išleidimo pusės, kaip yra patvirtinta „piršto testu“ (normatyvo EN61032 testo B dalis), taip pat vadovaujantis ir galiojančiais saugos reikalavimais.

ĮVADAS

DMV NEX yra atskiras kintamosios srovės decentralizuotas (vientaškis) gyvenamųjų patalpų šilumos rekuperatorius, sukurtas užtikrinti tinkamą ventiliaciją uždaroje patalpose, nepatiriant energijos nuostolių.

Rekomenduojama sumontuoti du prietaisus, kurie veiktų kartu: vienas prietaisas įtrauktų orą, kitas prietaisas jį ištrauktų.

Prietaisų pora gali būti sumontuota toje pačioje arba skirtingose patalpose (pvz., gyvenamajame kambaryje ir miegamajame). Prietaisas yra tinkamas montuoti ant išorinės sienos.

Prietaisas turi veikti nuolat ir turi būti išjungtas tik jo remonto ar priežiūros atveju. Kai šilumos rekuperatorius yra nenaudojamas (pvz., tarpsezonio metu, kai vidaus ir išorės temperatūros yra panašios) arba kai šilumos rekuperacija nėra rekomenduojama (pvz., pasirinkus funkciją „vėsinimas vasarą“), patartina nustatyti prietaisą veikti „tik ištraukimo“ arba „tik įtraukimo“ režimu, tačiau jo neišjungti.

TECHNINĖS SPECIFIKACIJOS

- Priešinis dangtelis (A) yra lengvai nuimamas be įrankių pagalbos, kad jį būtų galima nuvalyti.
- Vidinis ventiliacijos prietaisas (B) ir prie sienos tvirtinamas laikiklis (D) yra pagaminti iš aukštos kokybės smūgiams ir UV spinduliams atsparaus ABS plastiko (RAL 9010 spalva).
- Integruotas daugiaspalvis LED vizualiai kontroliuoja vieneto statusą
- Išmanioji drėgmės valdymo funkcija.
- Integralus temperatūros daviklis yra skirtas automatiniam inversijos laiko valdymui („Comfort“ režime).
- Automatinė apsaugos nuo užšalimo funkcija saugo šilumos rekuperatorių nuo apšarmojimo.
- Prie sienos tvirtinamas pagrindas (D) yra montuojamas su magnetine „prijungimo/atjungimo“ sistema, kuri leidžia nuimti ventiliacijos prietaisą nuo jo pagrindo jo priežiūros metu.
- Atsarginis mygtukas (J) yra ventiliatoriaus šone.
- Unikalaus dizaino sraigtinis rotorius pasižymi patobulintomis aerodinaminėmis ypatybėmis, nedideliu garso lygiu ir didesniu efektyvumu.
- Efektyviam elektros energijos vartojimui rekuperatorius yra komplektuojamas su elektriniais (EC) rotoriniais varikliais, kuriuose naudojami aukščiausios

kokybės, ilgaamžiai rutuliniai guoliai su termine apsauga. Jie yra sukurti ilgam ir nepertraukiamam veikimui.

- Teleskopinis vamzdis (F) yra pritaikomas pagal sienos storį.
- Dangtelis yra sukurtas taip, kad jį būtų galima naudoti kaip šabloną tvirtinant sieninį laikiklį prie sienos.
- Regeneracinis keraminis šilumokaitis (G) su plaunamais dulkių filtais (H) pasižymi aukštu terminiu efektyvumu.
- Išorinės grotelės (I) yra pagamintos iš aukštos kokybės smūgiams ir UV spinduliams atsparaus ABS plastiko (RAL 9010 spalva) ir turi tinklėlį nuo vabzdžių bei apsaugą nuo vandens lašėjimo.
- Infraraudonųjų spindulių nuotolinio valdymo jutiklinis pultelis su LCD ekranu ir sienos laikikliu yra standartinė įranga. Jis yra pagamintas iš ABS plastiko, RAL 9010 spalvos.
- Prietaisas yra dvigubai izoliuotas, todėl įžeminimas nereikalingas.
- Prietaisui nereikia įrengti vandens drenažo.
- Apsaugos klasė: IPX4.
- Elektros tiekimas: nuo 220-240V ~ 50Hz.

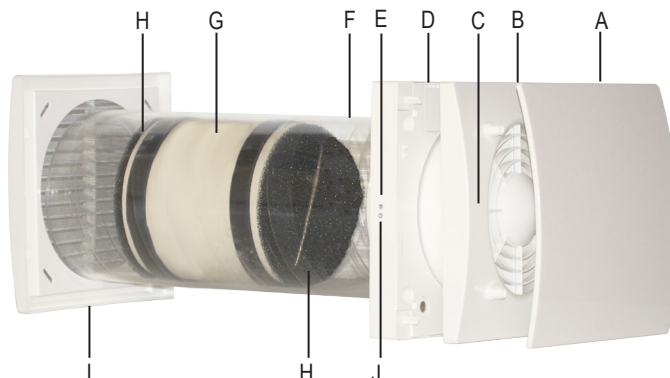

PRIETAISO VEIKIMAS

NUOTOLINIO VALDYMO PULTELIS

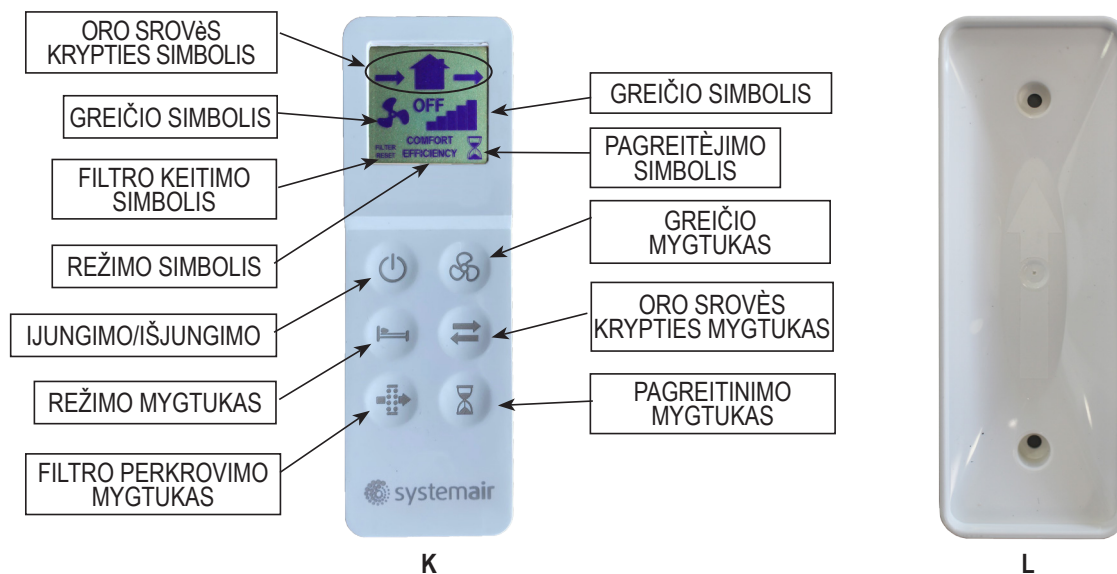

Kartu su prietaisu tiekiamas infraraudonųjų spindulių nuotolinio valdymo pultelis (K) bei jo laikiklis (L), kuris gali būti tvirtinamas prie sienos, yra standartinė įranga. Magnetą, esantį nuotolinio valdymo pultelyje, prilaiko pultelį laikiklyje.

Nuotolinio valdymo pultelyje yra LCD ekranas, kuriame pateikiami prietaisui siunčiami duomenys. Kaskart, kai paliečiamas jutiklinis mygtukas, LCD ekrane rodomi nustatymai yra persiunčiami į prietaisą. Infraraudonųjų spindulių imtuvas yra kairiojoje ventiliacijos prietaiso pusėje (E). Rekomenduojama nukreipti nuotolinio valdymo pultelį į imtuvą, kai norite perduoti jam nustatymus.

Vienas nuotolinio valdymo pultelis gali valdyti kelis prietaisus.

Norėdami įjungti nuotolinio valdymo pultelį, įdėkite dvi AAA tipo baterijas (netiekiamos kartu).

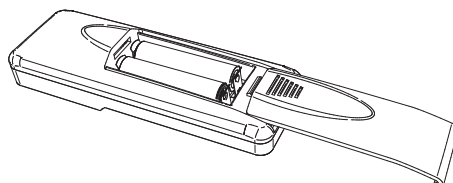

VENTILIACIJOS PRIETAISAS

Kai prietaisas įjungiamas, jis ima skleisti ilgą garsinį signalą.

Naudojantis infraraudonųjų spindulių nuotolinio valdymo pulteliu, žemiau minimos funkcijos gali būti įjungtos arba išjungtos. Kai vienas nustatymas yra persiunčiamas į prietaisą, pasigirsta trumpas garsinis signalas ir ima mirksėti žalia lemputė.

Funkcija	Aprašymas	Valdiklio mygtukas	Simbolis	LED spalva	Garso signalas
Oro srovės kryptis					
Kintama	Prietaisui nustatyta ištraukimo/įtraukimo funkcija pasirinktu greičiu: integruotas temperatūros daviklis automatiškai nustato inversijos laiką (komforto režimas).			Žalia	Trumpas
Ištraukimas	Prietaisui nustatyta ištraukimo funkcija pasirinktu greičiu			Žalia	Trumpas
Įtraukimas	Prietaisui nustatyta įtraukimo funkcija pasirinktu greičiu			Žalia	Trumpas
Režimas (aktyvuokite tik jeigu oro srovės kryptis yra nustatyta kaip kintama)					
Comfort	Akustinio ir šiluminio komforto optimizavimo funkcija. Integruotas temperatūros daviklis automatiškai nustato inversijos laiką nuo 40 iki 120 sekundžių. Pirmasis laiko ciklas yra 70 sekundžių, o po to jis yra automatiškai pritaikomas temperatūros sąlygoms.			Žalia	Trumpas
Efficiency	Terminio efektyvumo optimizacijos funkcija. Inversijos trukmė yra maždaug 70 sekundžių.			Žalia	Trumpas
Nuolatinis veikimo laikas					
	Greitis 1: 20m³/h			Žalia	Trumpas
	Greitis 2: 30m³/h			Žalia	Trumpas
	Greitis 3: 40m³/h			Žalia	Trumpas
	Greitis 4: 50m³/h			Žalia	Trumpas
	Greitis 5: 60m³/h			Žalia	Trumpas
Ijungimo / išjungimo					
	Įrenginį galima įjungti arba išjungti		OFF	Raudona	Ilgas
			LCD ON	Žalia	Trumpas
BOOST (pagreitinimo) funkcija					
	Prietaisas veikia 5 maksimaliu greičiu 15 minučių ištraukimo režimu. Tuomet jis grįžta į anksčiau buvusį režimą/greitį. BOOST (pagreitinimo) funkcija negali būti įjungta, jeigu nuotolinio valdymo pultelis yra išjungtas.			Nuolatinė mėlyna	Trumpas
Vėsinimas					
	Prietaisas veikia „tik ištraukimo“ arba „tik įtraukimo“ režimu, siekiant išvengti šilumos rekuperacijos, kai to nereikia.			Žalias	Trumpas
Filtro keitimas					
	Maždaug kas 3 mėnesius įsijungia perspėjančioji geltonos spalvos lemputė (dega nuolatos), taip parodant, jog filtrą reikia keisti. Nuspauskite parodytą mygtuką ir palaikykite jį nuspaustą 5 sekundes, kad iš naujo nustatytumėte laiką.		FILTER RESET	Geltonos	Trumpas
Išmanioji drėgmės kontrolės funkcija					
	Kai drėgmės daviklis nustato greitai kintantį santykinės drėgmės lygį, prietaiso greitis automatiškai padidinamas iki kito lygio. Praėjus 10 minučių po paskutinio greito santykinės drėgmės pasikeitimo, prietaisas ima veikti prieš tai pasirinktu greičiu. Išmanioji drėgmės kontrolės funkcija veikia tuomet, kai oro tėkmės kryptis yra nustatyta kaip kintančioji arba „tik ištraukimo“: jeigu buvo pasirinktas 5 greitis, jis nepadidėja. Norėdami išjungti šią funkciją, paspauskite ir palaikykite nuspaudę mygtuką 5 sekundes: viršutinėje LCD ekrano dalyje pasirodo ● simbolis.			Mirksinti mėlyna	
Apsaugos nuo užšalimo funkcija					
	Ši funkcija neleidžia susiformuoti šerkšniui ant šilumos rekuperatoriaus, kai yra itin šalta. Kai ši funkcija yra įjungta, prietaisas veikia „tik ištraukimo“ režimu, 1 greičiu 30 minučių.			Nuolatinė raudona	
Garso signalas					
	Kiekvieną kart, kai nustatymai yra perduodami prietaisui, pasigirsta trumpas garsinis signalas. Jį galima išjungti paspaudus ir 7 sekundes palaikius nuspaustą mygtuką. Tuomet sumirksi žalia lemputė ir garsas išsijungia. Norėdami vėl įjungti garsinį signalą, pakartokite tą patį veiksmą 7 sekundes, kol užsidegs žalia lemputė ir pasigirs garsinis signalas.			Žalia	Trumpas

ATSARGINIS MYGTUKAS

Tokiu atveju, kai nuotolinio valdymo pultelis pasimeta arba išsikrauna baterijos, įjungimo (ON) arba išjungimo (OFF) funkciją galima pasirinkti naudojantis jutikliniu mygtuku (J): palaikykite mygtuką nuspaustą bent 3 sekundes

	LED lemputės spalva	Garsinis signalas
ON	Žalia	Trumpas
OFF	Raudona	Ilgas





KELETO ĮRENGINIŲ SINCHRONIZAVIMAS

Yra galimybė susinchronizuoti iki 10 prietaisų, kad jie veiktų vienu metu, sujungiant juos laidais (2 polių susuktų laidų tipas, maksimalaus 30m ilgio). Tokiu būdu gali būti sinchronizuoti jų veikimo režimai ir inversijos laikas. Kai prietaisas įjungiamas pirmą kartą, kiekvieno prietaiso rotacijos kryptis (prieš arba pagal laikrodžio rodyklę) yra nustatoma automatiškai. Kitos funkcijos, tokios kaip greitis, išmanoji drėgmės kontrolės funkcija ir pagreitinimo funkcija, kiekvienam prietaise ir toliau yra valdomos atskitai. Laidų schema yra pateikta 16B paveikslėlyje.

PRIEŽIŪRA

Priežiūrą gali atlikti naudotojas, kaip parodyta 49-65 pav.

GEDIMŲ ŠALINIMAS

Gedimas	Galima priežastis	Sprendimas
LCD ekrane nerodomas joks simbolis	Išsikrovė baterijos	Pakeiskite baterijas
	Nėra baterijų	Patikrinkite, ar yra įdėtos baterijos
	Baterijos yra neteisingai įdėtos	Įdėkite baterijas teisingai
LCD ekrane mirksi piktograma ▲	Mažos baterijos	Pakeiskite baterijas
Prietaisas nevykdo komandos, išsiųstos iš nuotolinio valdymo pultelio	Nevyksta komunikacija tarp prietaiso ir nuotolinio valdymo pultelio	Prieikite arčiau prietaiso, nukreipkite nuotolinio valdymo pultelį į imtuvą, esantį kairėje prietaiso pusėje.
Prietaisas neveikia	Nėra įtampos	Patikrinkite, ar prietaisas yra teisingai prijungtas prie elektros tiekimo tinklo.
	Ventiliacijos prietaisas yra neteisingai sujungtas su prietaiso atraminio pagrindu	Įsitikinkite, jog sujungimas yra teisingas
Prietaisas veikia maksimaliu greičiu	Boost (pagreitinimo) funkcija yra įjungta, LCD ekrane rodomas  simbolis	Palaukite, kol baigsis pagreitinimo funkcijos veikimo laikas (15 min) arba išjunkite pagreitinimo funkciją, paspausdami  mygtuką.
Prietaiso greitis staiga padidėja	Išmanioji drėgmės kontrolės funkcija yra išjungta	Palaukite, kol baigsis išmaniosios drėgmės kontrolės funkcijos ciklas (10 minučių) arba išjunkite šią funkciją paspausdami ir 5 sekundes palaikydami nuspaukę  mygtuką.
Nuolat dega geltona lemputė	Užsiteršę filtrai	Filterus reikia pakeisti arba išvalyti. Po šių darbų būtina iš naujo nustatyti filtrų naudojimo laiką.
Nuolat dega raudona lemputė	Apsaugos nuo užšalimo funkcija yra įjungta	Palaukite, kol pasibaigs apsaugos nuo užšalimo ciklas (30 minučių).
Nuolat dega mėlyna lemputė	Boost (pagreitinimo) funkcija yra įjungta	Palaukite, kol pasibaigs pagreitinimo funkcijos ciklas (15 minučių) arba išjunkite šią funkciją paspausdami  mygtuką.
Mirksi mėlyna lemputė	Išmanioji drėgmės kontrolės funkcija yra įjungta	Palaukite, kol pasibaigs išmaniosios drėgmės kontrolės funkcijos ciklas (10 minučių).
Nuolat dega violetinė lemputė	Ventiliacijos prietaisas yra neteisingai sujungtas su prietaiso atraminio pagrindu	Įsitikinkite, jog sujungimas yra teisingas
Garsinio signalo išjungimas	-	Paspauskite ir 7 sekundes palaikykite nuspaukę  mygtuką; ima mirkėti žalia lemputė.

PRIETAISO IŠMETIMAS IR PERDIRBIMAS



Informacija apie prietaiso išmetimą pasibaigus jo eksploatacijos laikotarpiui.

Šis prietaisas atitinka Europos Parlamento Direktyvą 2002/96/EC.

Perbrėžtos šiukšlių dėžės simbolis nurodo, kad šis prietaisas negali būti išmetamas su buitinėmis atliekomis, o naudotojas turi jį išmesti tinkamose elektronikos ir elektrotechnikos atliekų surinkimo vietose/centruose arba grąžinti prietaisą pardavėjui, jeigu įsigyjamas panašaus tipo naujas prietaisas.

Atskirai surenkama, perdirbama, apdorojama ir aplinkai draugišku būdu utilizuojama įranga padeda išvengti neigiamo poveikio aplinkai ir sveikatai bei skatina prietaisų sudarančių medžiagų perdirbimą.

Netinkamas prietaiso išmetimas gali turėti administracinių pasekmių, kurias numato įstatymai.

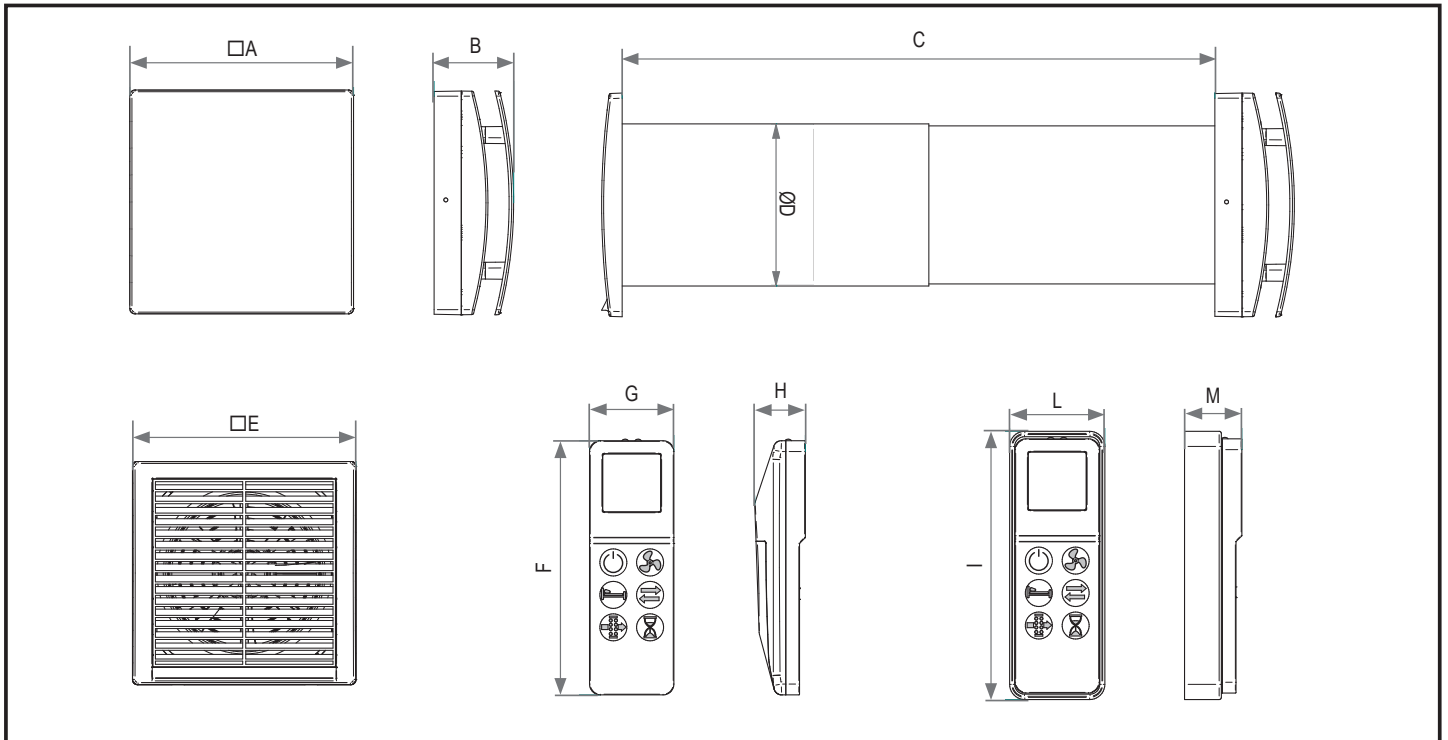

	□A	B	C	ØD	□E	F	G	H	I	L	M
DMV NEX 100	218	77,5	270÷510	108	164	117,5	39	23	124	44	26,5
DMV NEX 150	218	77,5	300÷560	158	218	117,5	39	23	124	44	26,5

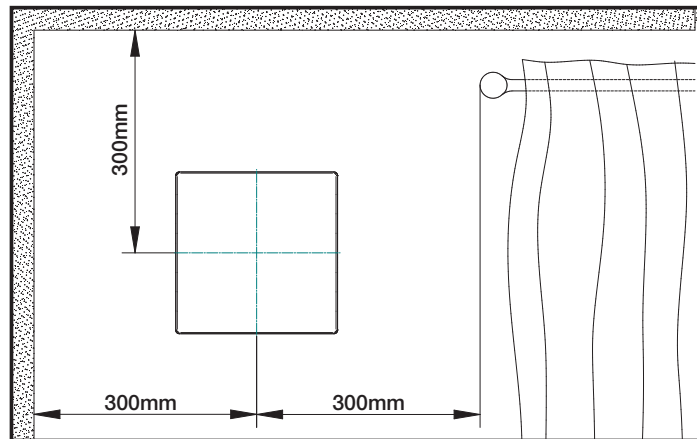

INSTALLATION - INSTALLAZIONE - INSTALLATION - INSTALLATION - INSTALLATION - MONTAJ - MONTAVIMAS

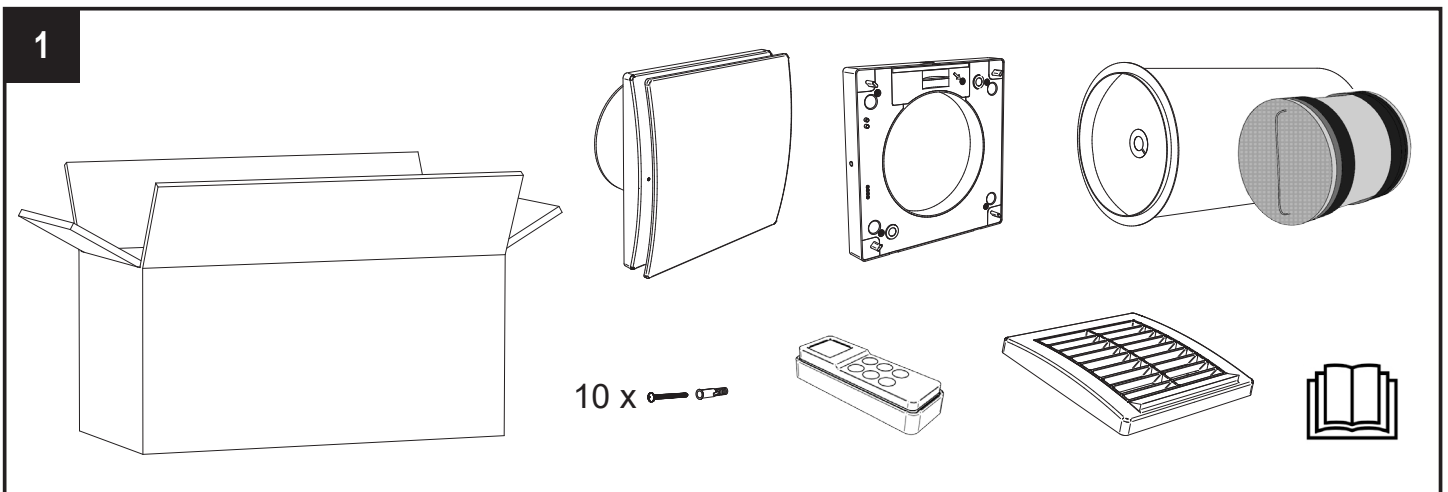

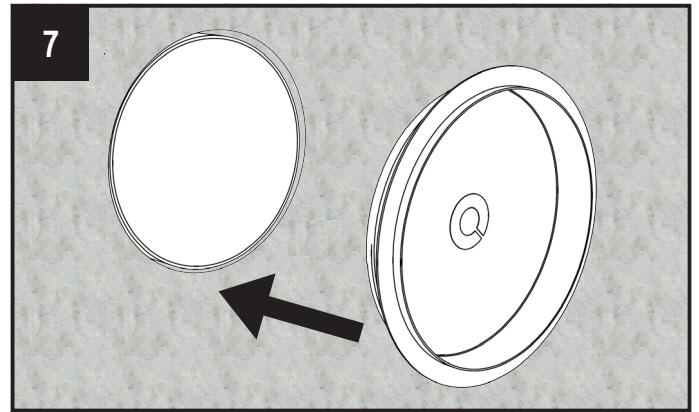
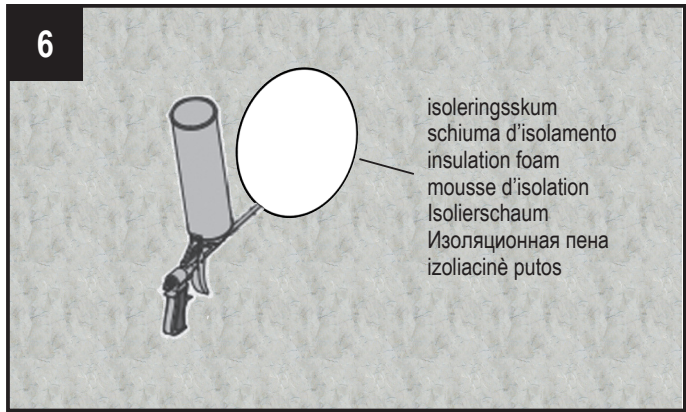
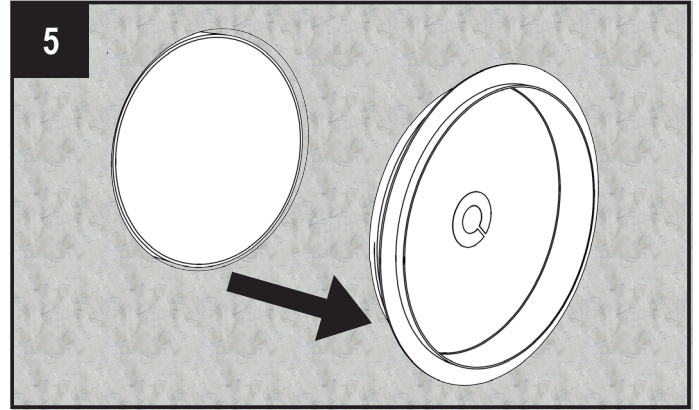
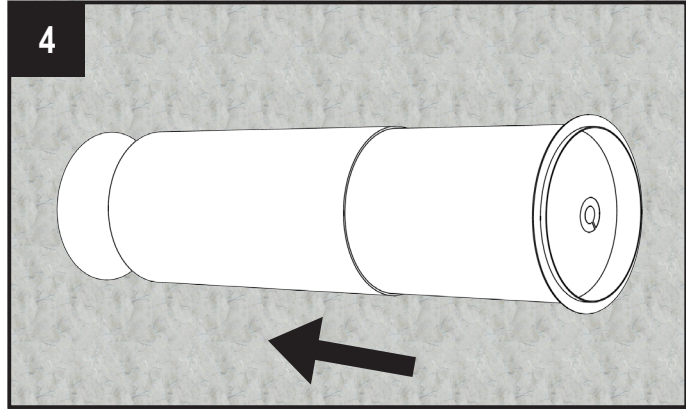
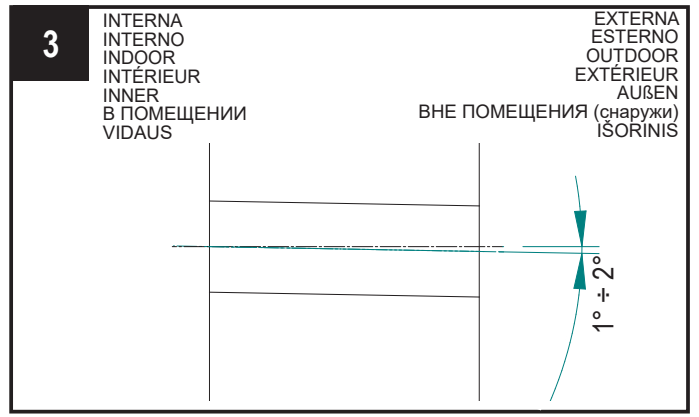
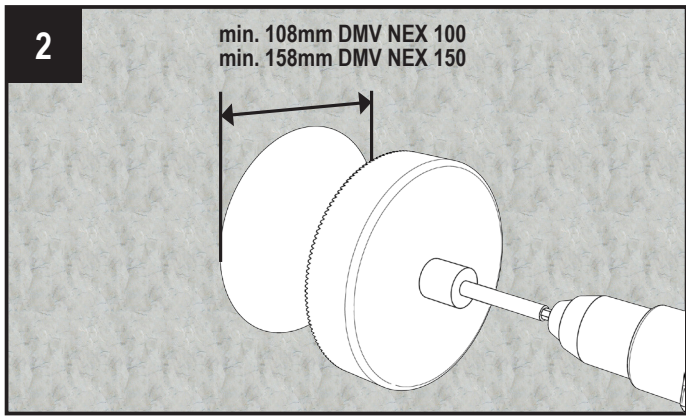

INFÄLLD KABELGENOMFÖRING
CAVO SOTTOTRACCIA
RECESSED CABLE ENTRY
ENTRÉE DE CÂBLE ENCASTRÉE
EINBAUKABELEINTRAG
ВХОД ОБРАБОТАННОГО КАБЕЛЯ
ĮLEIDŽIAMAS KABELIO ĮVADAS

H03VV-F ; H05VV-F
2 X 0,5 ÷ 1,5 mm²

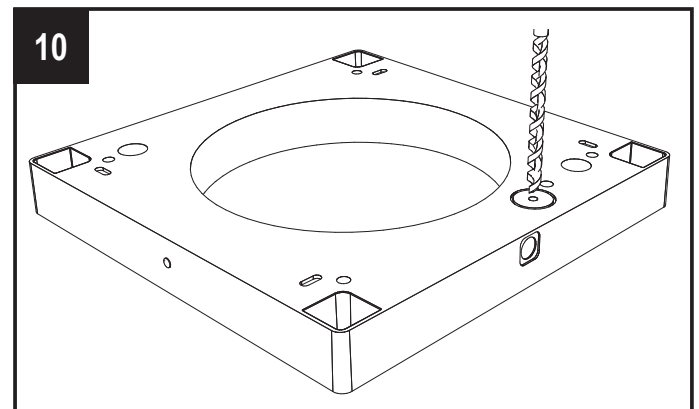
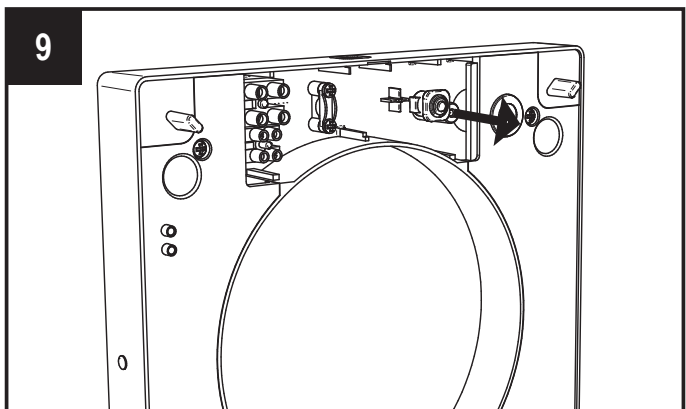
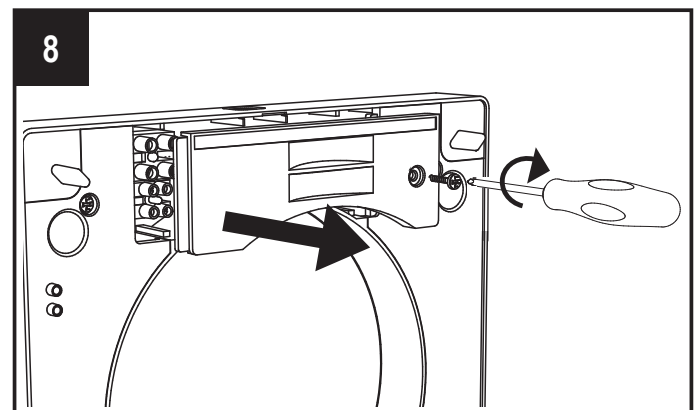

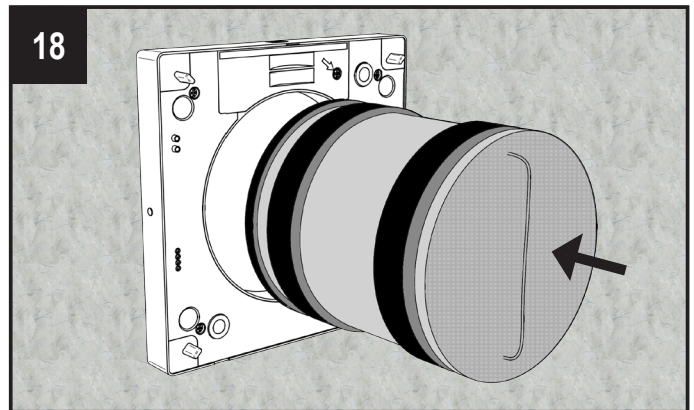
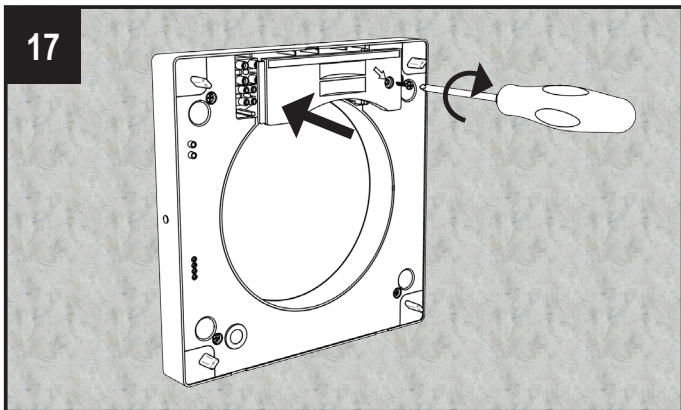
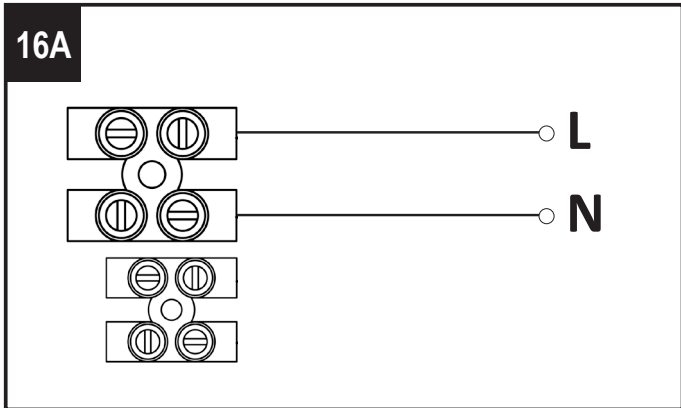
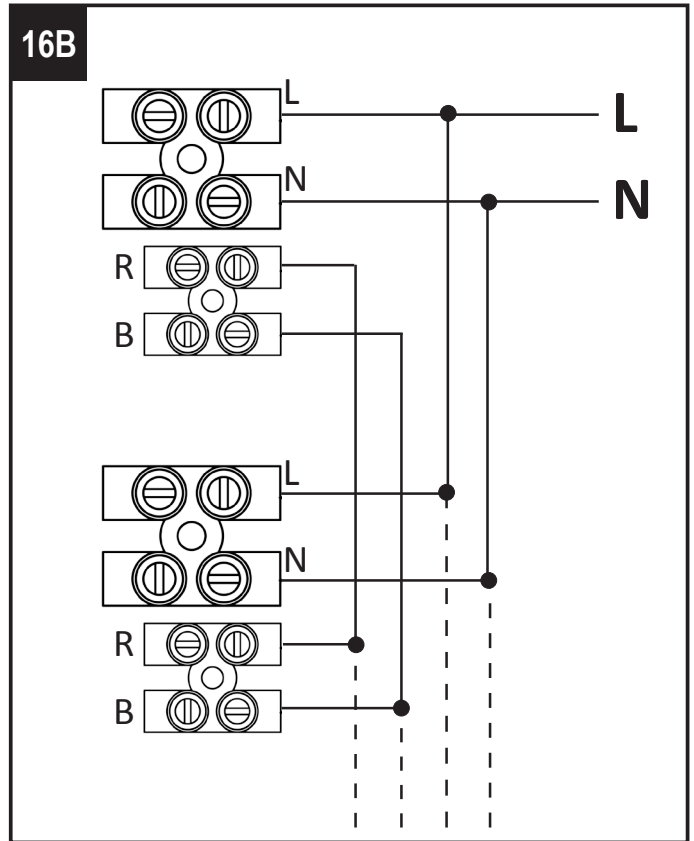
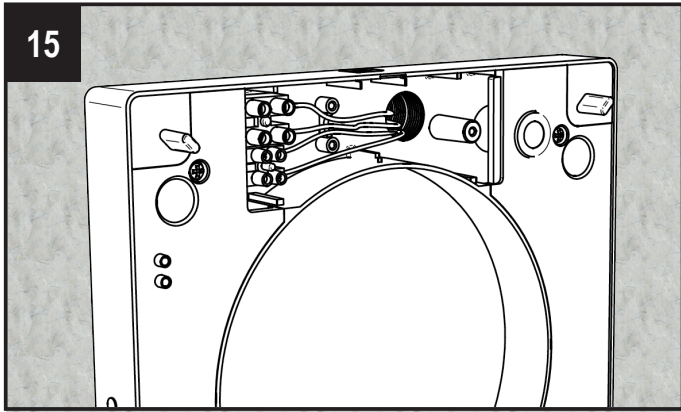
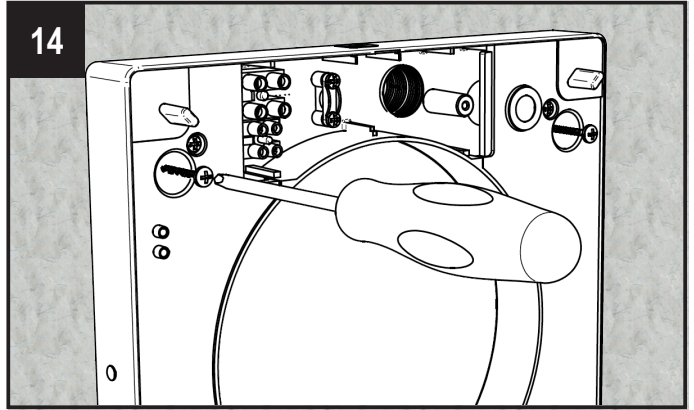
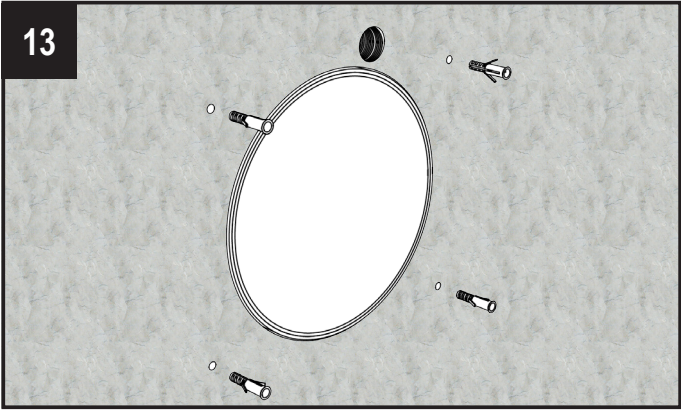
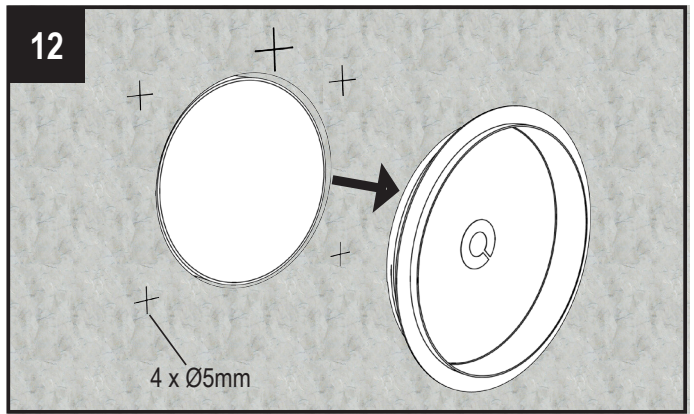
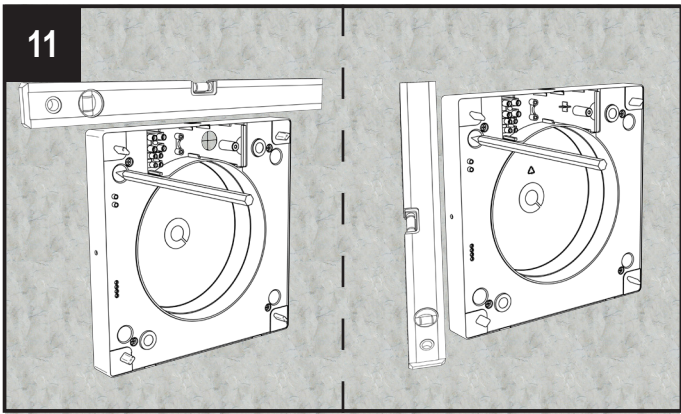

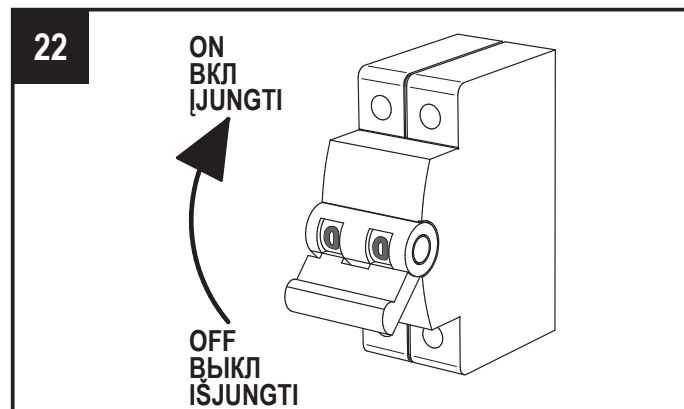
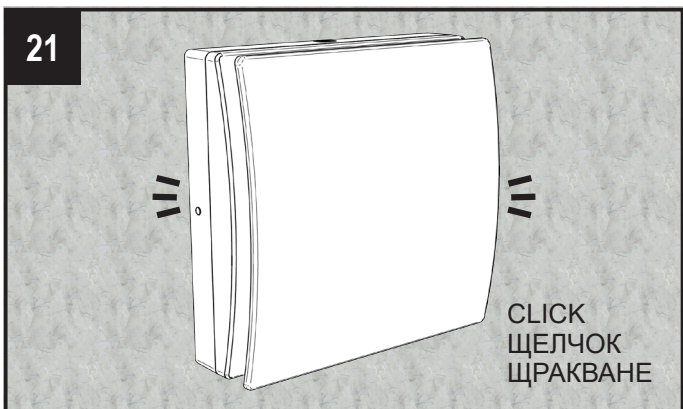
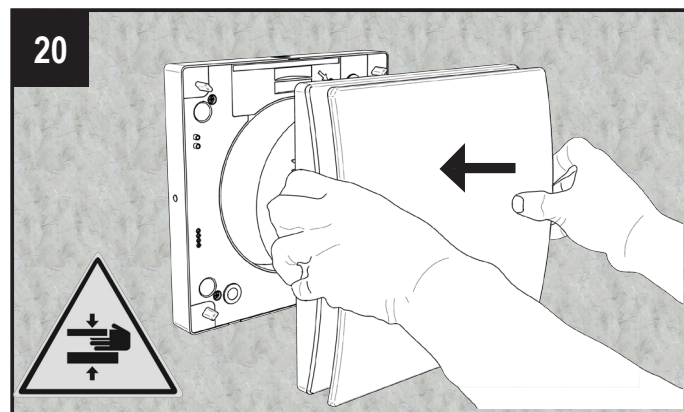
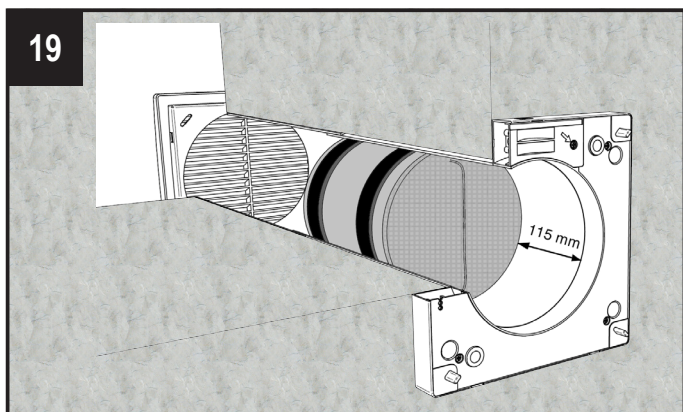

KABEL I VÄGG (för anslutning av en enda enhet)
CAVO A PARETE (per collegamento di una sola unità)
SURFACE CABLE (for one unit wiring)
CÂBLE EXTÉRIEUR (pour le câblage d'une unité)
OBERFLÄCHENKABEL (für eine Geräteverdrahtung)
ПОВЕРХНОСТНЫЙ КАБЕЛЬ (для одной проводки)
MAITINIMO KABELIS (Skirtas vienam prietaisui)

H03VV-F ; H05VV-F
2 X 0,5 ÷ 1,5 mm²

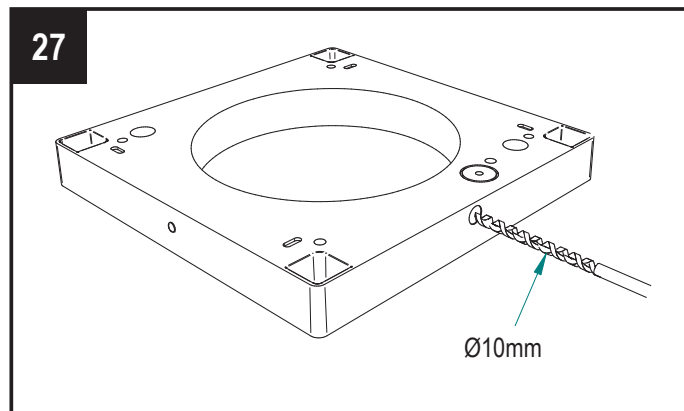
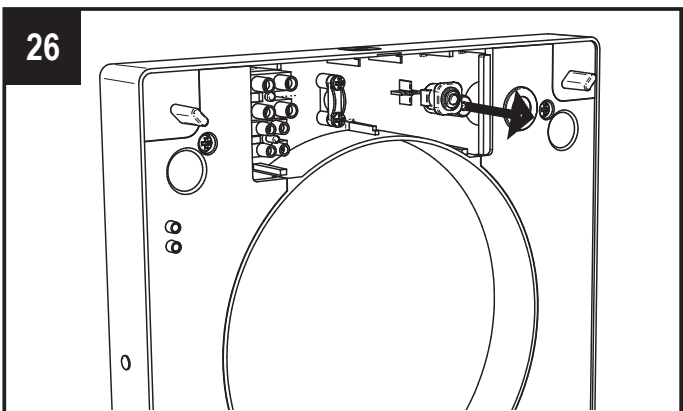
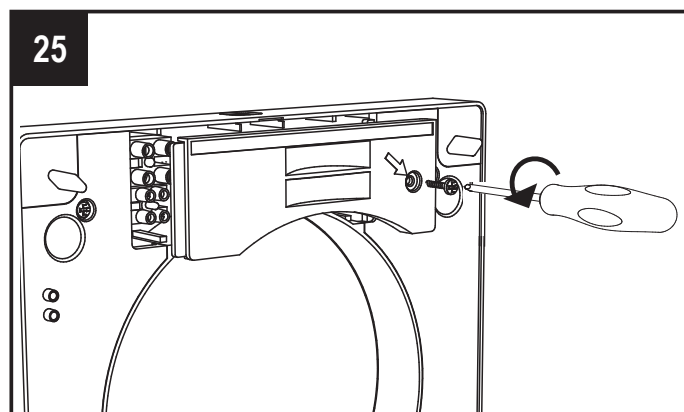
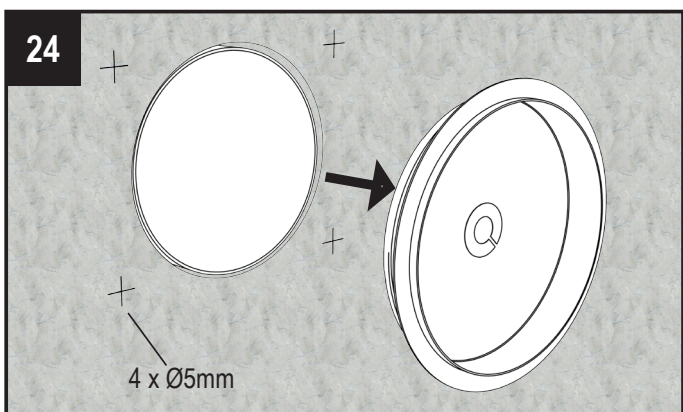
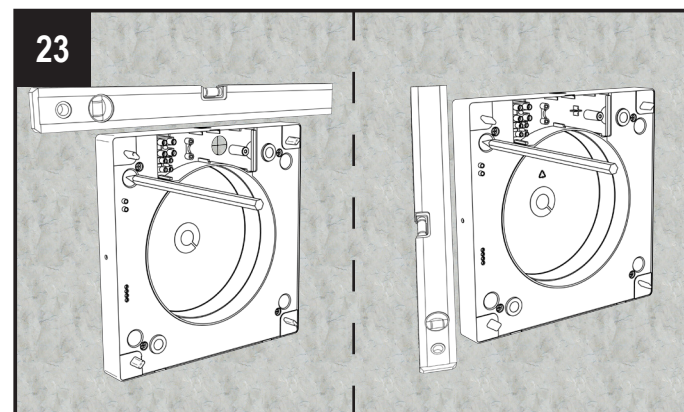

28

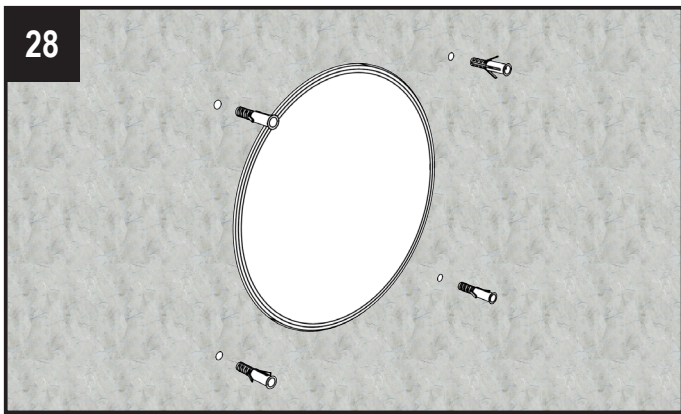

29

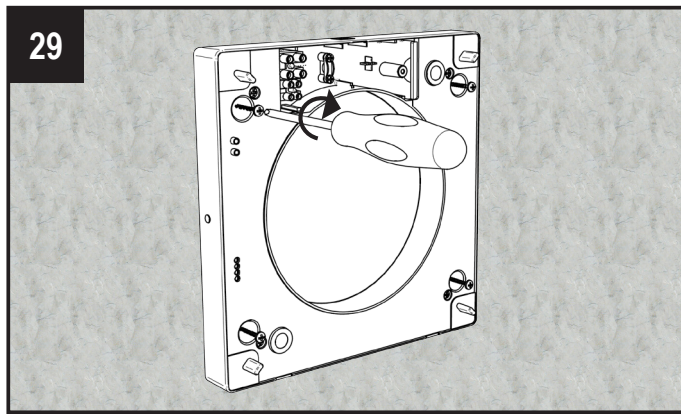

30

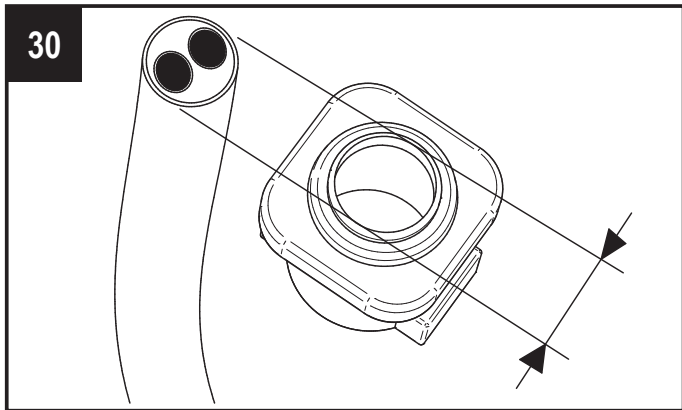

31

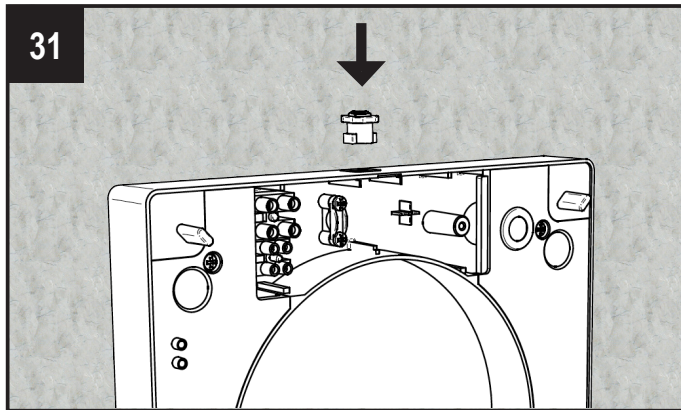

32

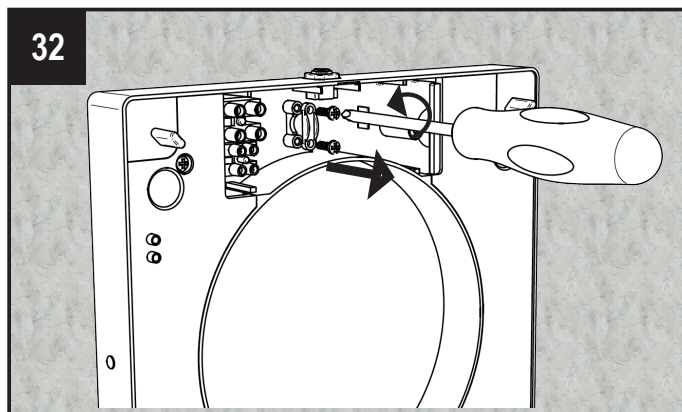

33

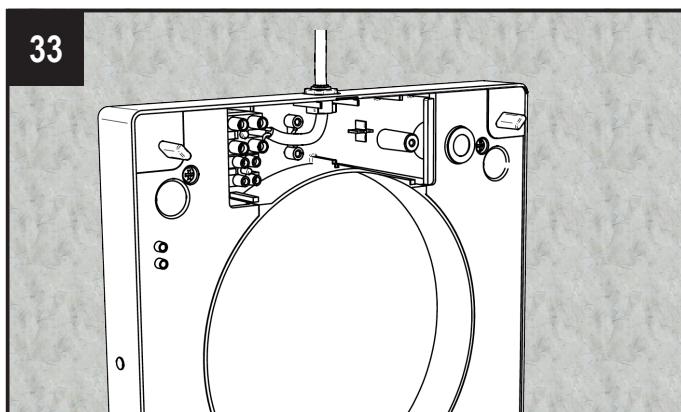

34

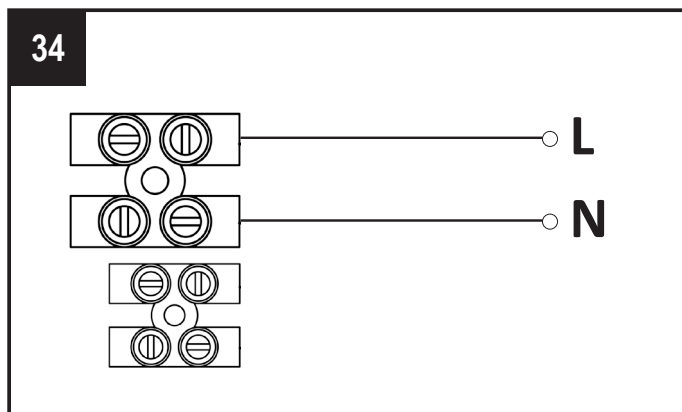

35

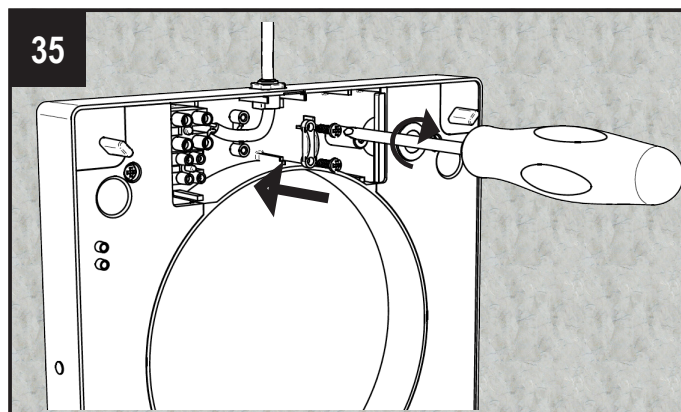

36

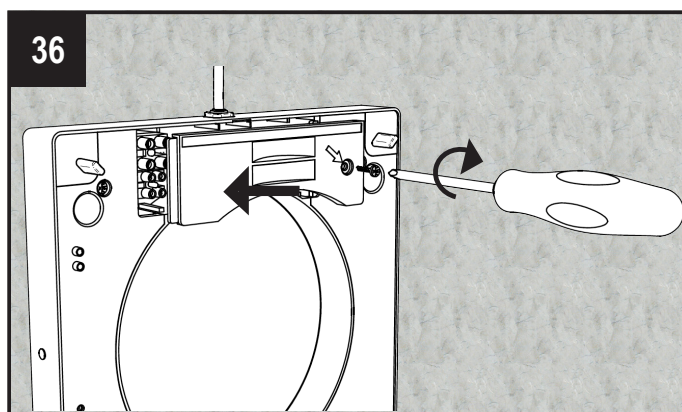

37

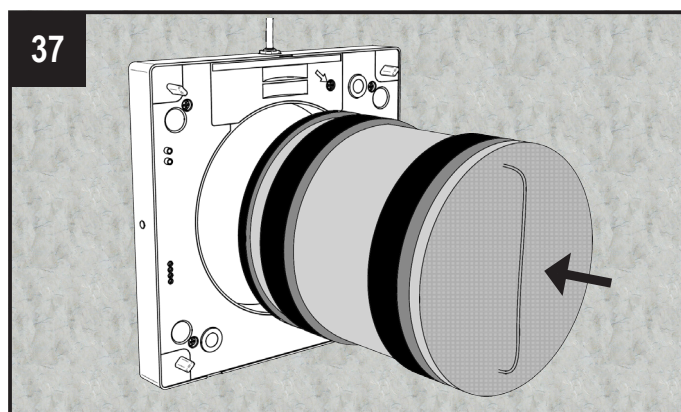

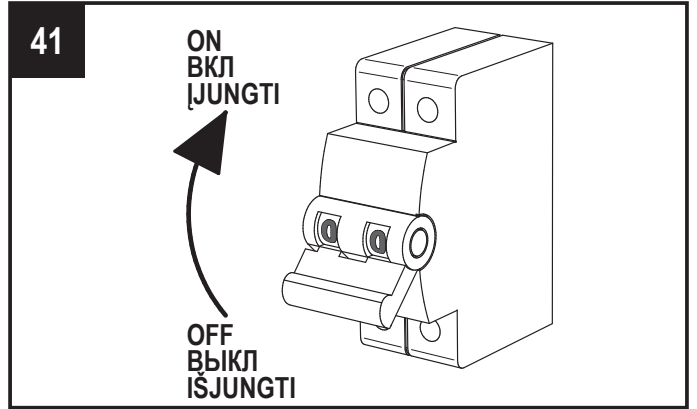
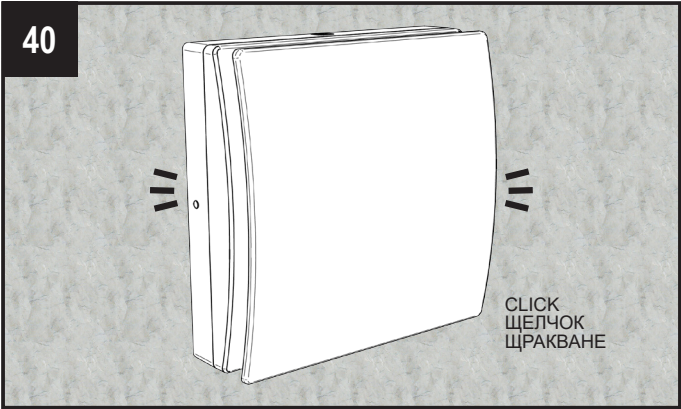
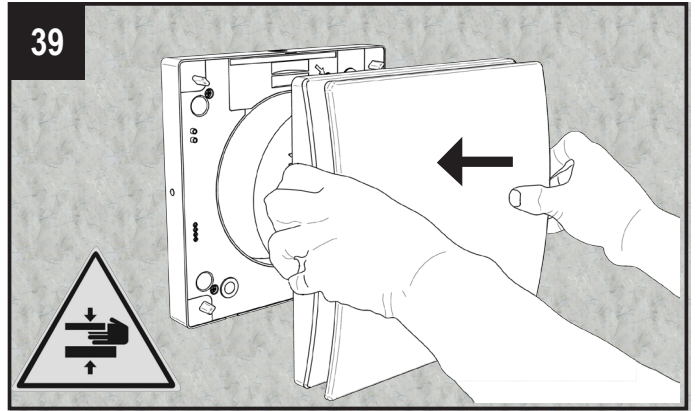
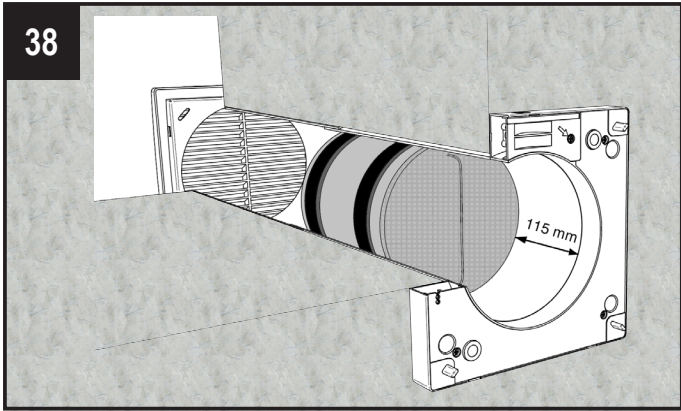

MONTERING AV FJÄRRKONTROLL PÅ VÄGGEN - INSTALLAZIONE A PARETE DEL TELECOMANDO - REMOTE CONTROLLER
WALL MOUNTING - MONTAGE MURAL DE LA TELECOMMANDE - FERNBEDIENUNG WANDBEFESTIGUNG - УСТАНОВКА
ПУЛЬТА ДУ - NUOTOLINIO VALDYMO PULTO LAIKIKLIO MONTAVIMAS ANT SIENOS

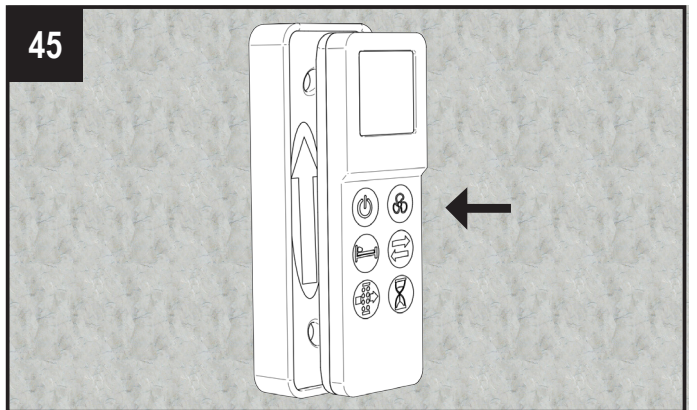
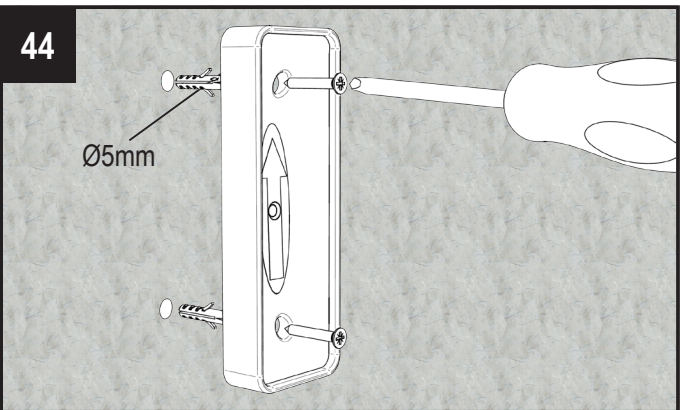
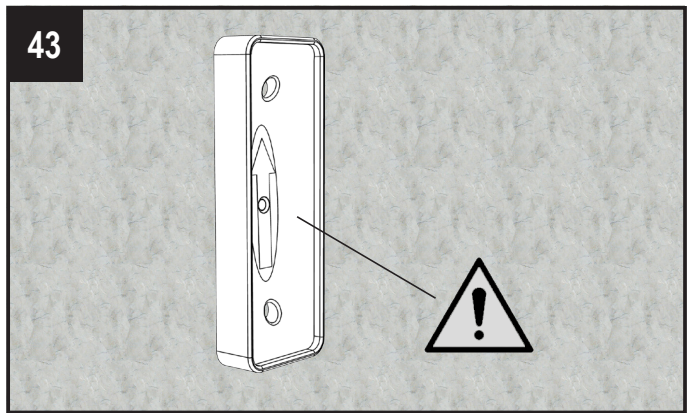
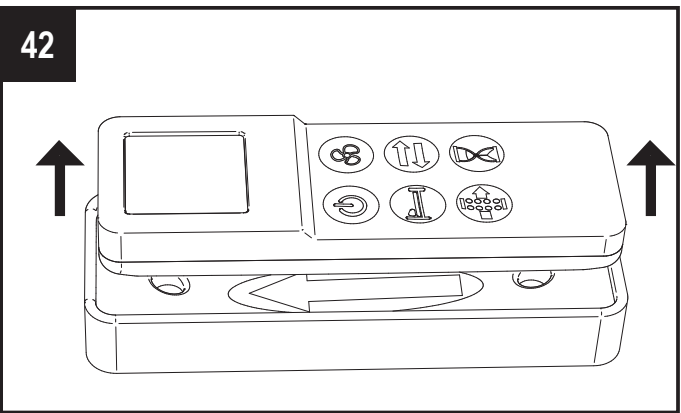

EXTERNT GALLER - GRIGLIA ESTERNA - EXTERNAL GRILLE - GRILLE EXTERNE - AUßENGITTER - ВНЕШНЯЯ РЕШЕТКА - IŠORINĖS GROTELĖS

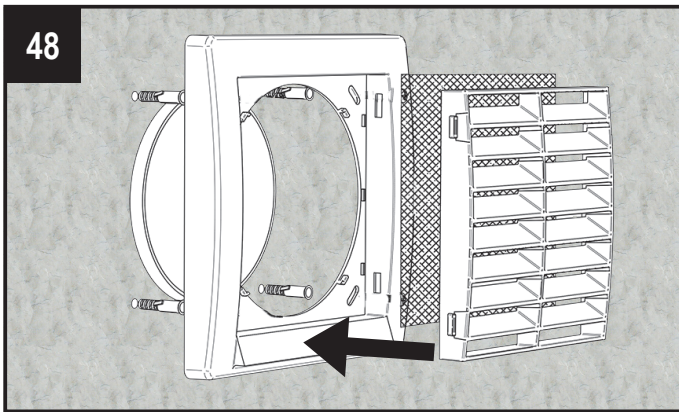
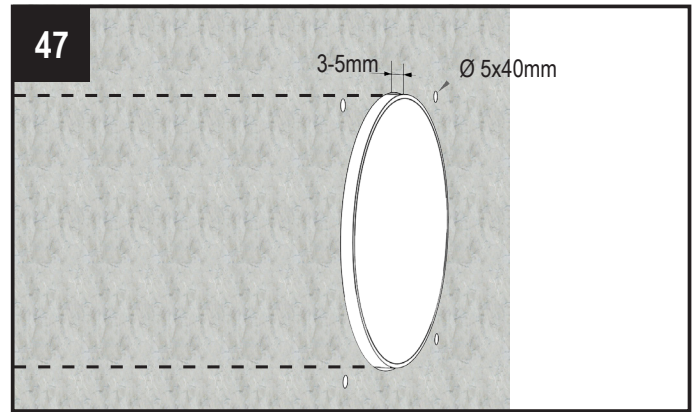
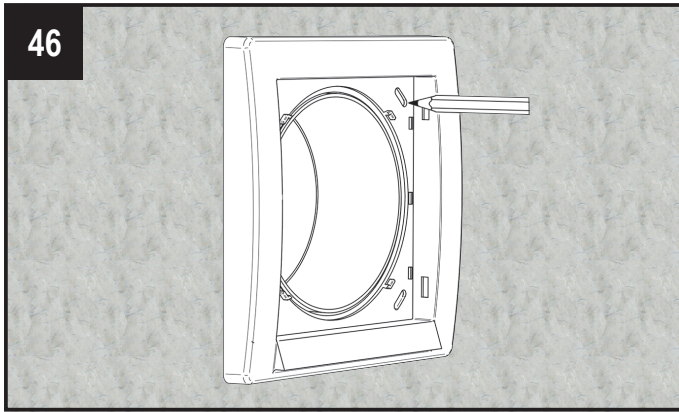

UNDERHÅLL - MANUTENZIONE - MAINTENANCE - ENTRETIEN - WARTUNG - ОБСЛУЖИВАНИЕ - PRIEŽIŪRA

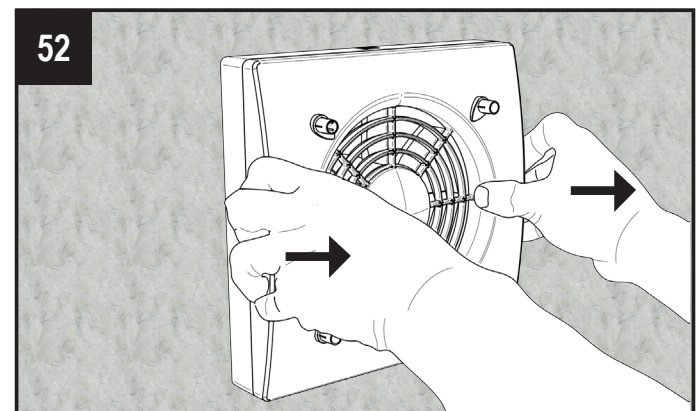
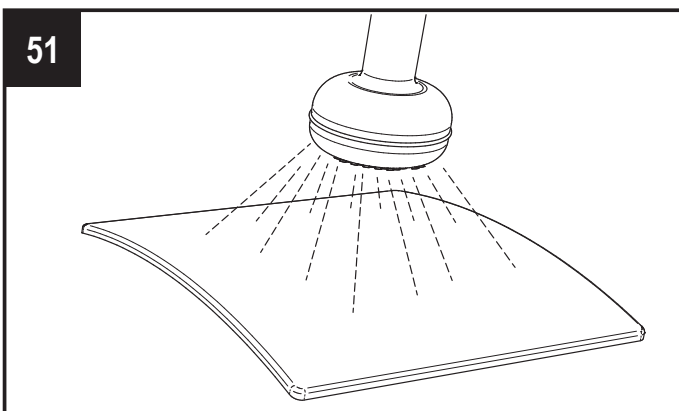
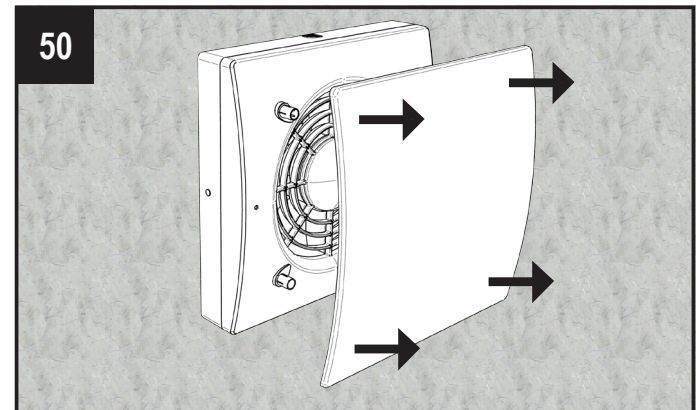
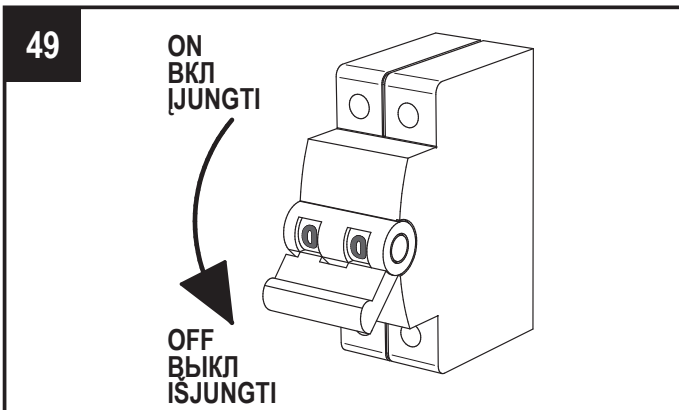

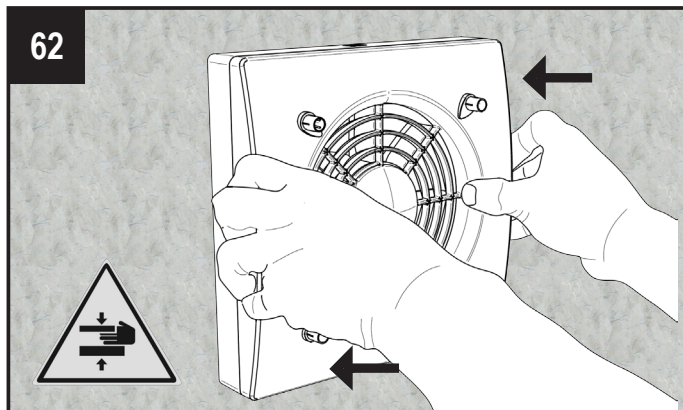
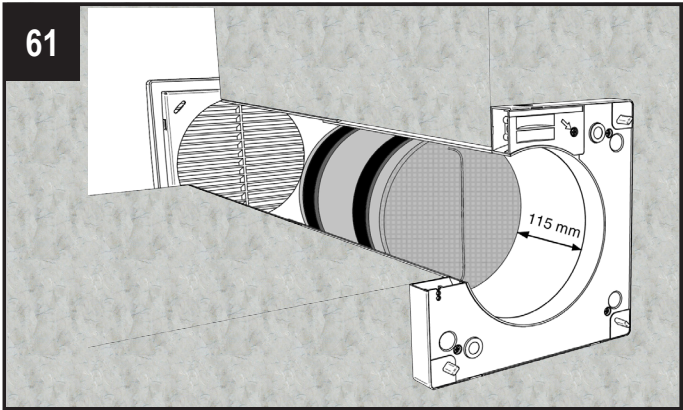
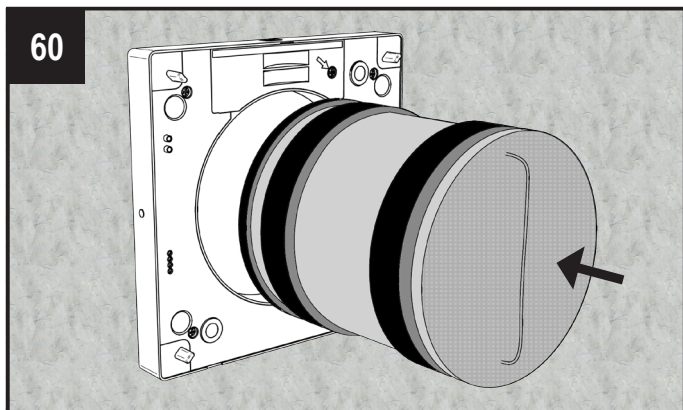
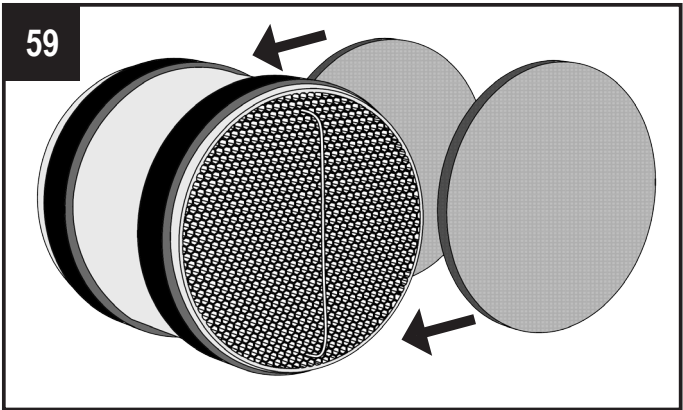
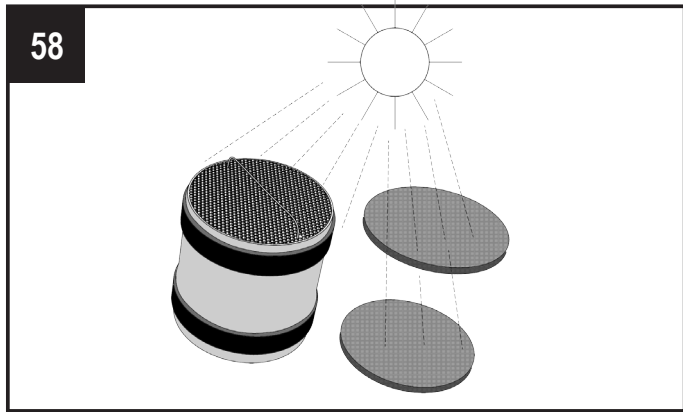
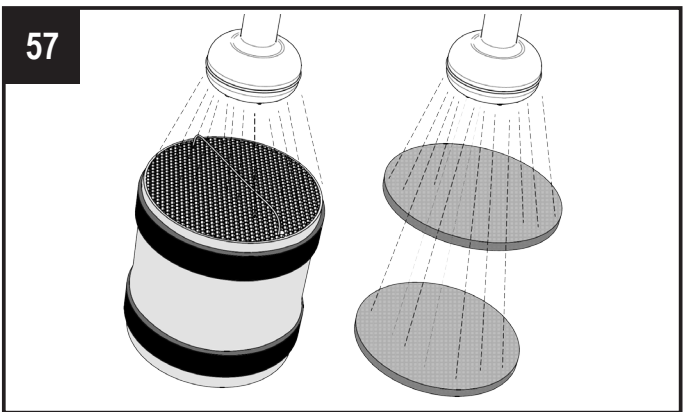
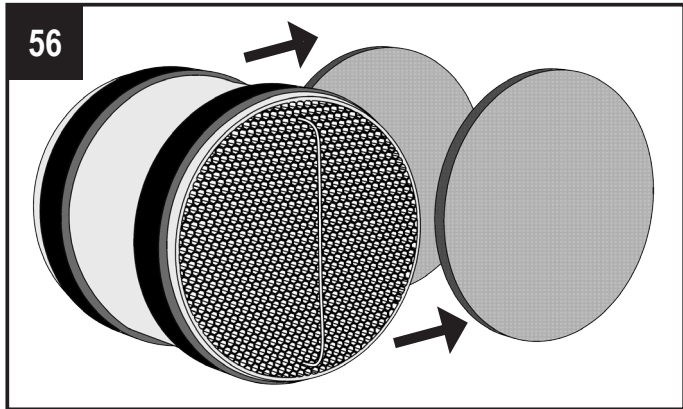
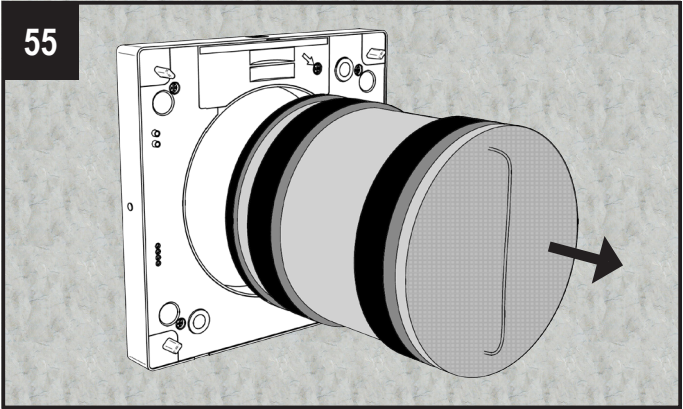
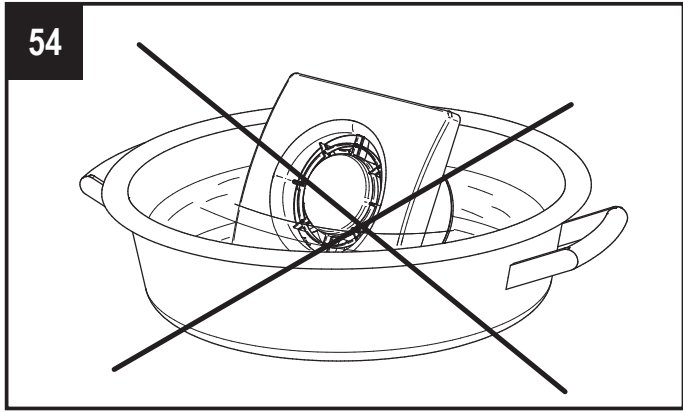
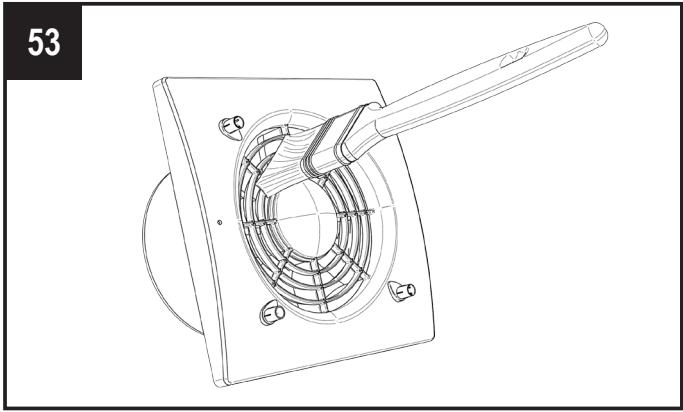

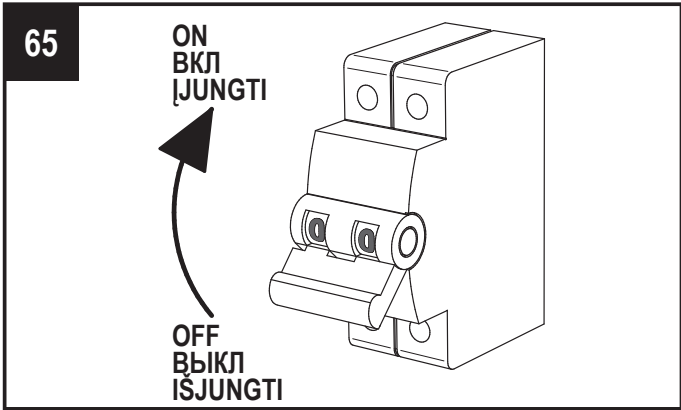
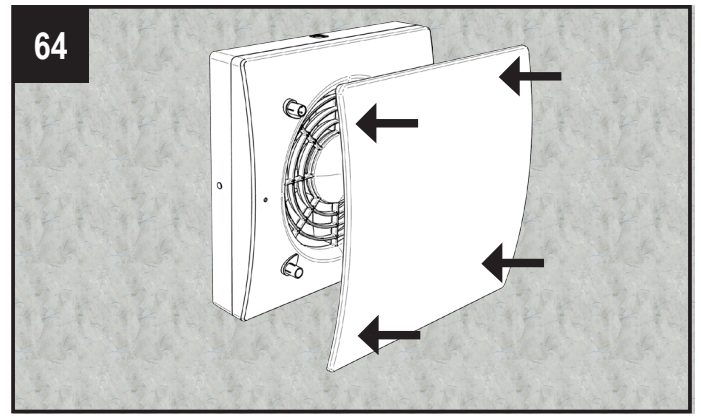
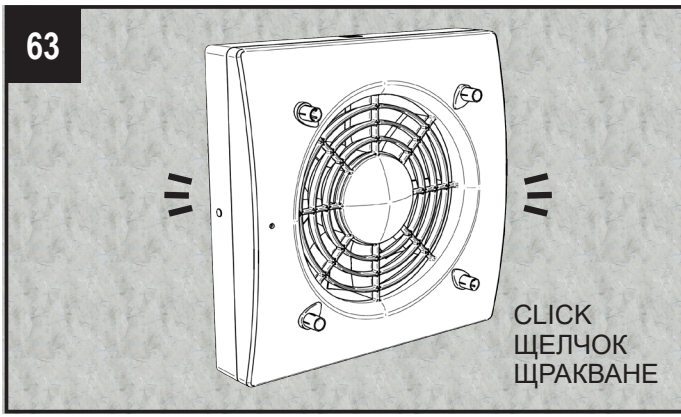

REGISTER ÖVER UNDERHÅLLS-/RENGÖRINGSAKTIVITETER - REGISTRO ATTIVITA' DI MANUTENZIONE/PULIZIA - MAINTENANCE/CLEANING REGISTER - ENTRETIEN/ NETTOYAGE - WARTUNG / REINIGUNG WÄRMETAUSCHER - BAKIM/TEMİZLİK FAALİYETLERİ KAYDI РЕЕСТР - TECHNINIO APTARBAVIMO/VALYMO REGISTRAVIMAS

	RENGÖRING AV FILTER PULIZIA FILTRI FILTER CLEANING NETTOYAGE DU FILTRE FILTERREINIGUNG ЧИСТКА ФИЛЬТРА FILTRO VALYMAS	UTBYTE AV FILTER SOSTITUZIONE FILTRI FILTER REPLACEMENT REPLACEMENT DU FILTRE FILTER ERSETZEN ЗАМЕНА ФИЛЬТРА FILTRO PAKEITIMAS	RENGÖRING AV VÄRMEVÄXLARE PULIZIA SCAMBIATORE HEAT EXCHANGER CLEANING NETTOYAGE DE L'ÉCHANGEUR DE CHALEUR WÄRMETAUSCHER REINIGUNG ЧИСТКА ТЕПЛОБМЕННИКАВ ŠILUMOKAIČIO VALYMAS (TECHNINIS APTARNAVIMAS)
DATA/DATA/DATE/DONNÉES/DATUM/ДАТА/DUOMENŲ			
DATA/DATA/DATE/DONNÉES/DATUM/ДАТА/DUOMENŲ			
DATA/DATA/DATE/DONNÉES/DATUM/ДАТА/DUOMENŲ			
DATA/DATA/DATE/DONNÉES/DATUM/ДАТА/DUOMENŲ			
DATA/DATA/DATE/DONNÉES/DATUM/ДАТА/DUOMENŲ			
DATA/DATA/DATE/DONNÉES/DATUM/ДАТА/DUOMENŲ			
DATA/DATA/DATE/DONNÉES/DATUM/ДАТА/DUOMENŲ			
DATA/DATA/DATE/DONNÉES/DATUM/ДАТА/DUOMENŲ			

ErP-direktiv - förordning 1253/2014 - 1254/2014 --- Direttiva ErP - Regolamenti 1253/2014 - 1254/2014
ErP Directive Regulations 1253/2014 - 1254/2014 --- Directive Erp - Règlements 1253/2014 - 1254/2014
ErP-Richtlinie - Verordnungen 1253/2014 - 1254/2014 --- Директива ErP - Положение 1253/2014 - 1254/2014
ErP direktyvu - nuostatos 1253/2014 - 1254/2014

		SYSTEMAIR	
a)	Märke - Marchio - Mark - Marque - Warenzeichen - Марка - Ženklas	-	
b)	Modell - Modello - Model - Modèle - Modellkennung - Модель - Modelis	-	DMV NEX 100 DMV NEX 150
c)	SEC-klass - Classe SEC - SEC class - classe de SEC- SEV-Klasse - Удельный расход электроэнергии SEC (класс) - SEC klasė	-	A
c1)	SEC (varmt klimat) - SEC climi caldi - SEC warm climates - SEC climat chaud - SEV für warmen Klimatyp - Удельный расход электроэнергии SEC - теплый период - SEC šiltas klimatas	kWh/m ² .a кВт/м ² .a	-17 -18,1
c2)	SEC (medelklimat) - SEC climi temperati - SEC average climates - SEC climat moyen - SEV für durchschnittlichen Klimatyp - Удельный расход электроэнергии SEC - переходный период - SEC vidutinės šilumos klimatas	kWh/m ² .a кВт/м ² .a	-40,6 -41,6
c3)	SEC (kallt klimat) - SEC climi freddi - SEC cold climates - SEC climat froid - SEV für kalten Klimatyp - Удельный расход электроэнергии SEC - холодный период - SEC šaltas klimatas	kWh/m ² .a кВт/м ² .a	-81,8 -82,8
	Energimärkning - Etichetta energetica - Energy label - étiquette énergétique - Energieverbrauchskennzeichnung - Маркировка энергоэффективности - Energijos lygis	-	Ja; Si; Yes; Oui; Ja; Да; Taip
d)	Fläktens typologi - Tipologia unità - Unit typology - Typologie - Тур - Тип вентиляционной установки - Vieneto tipas	-	För hushåll - tvåvägs; Residenziale - bidirezionale; Residential - bidirectional; Résidentiel - double flux; Wohnen - bidirektional; Бытовая приточно-вытяжная; Gyvenamasis - dvipusis
e)	Typ av drivenhet - Tipo azionamento - Type of drive - Type de motorisation - Antrieb - Тип вентилятора - Greičio tipas	-	Justerbar hastighet; azionamento a velocità multiple; multi-speed drive; à plusieurs vitesses; Mehrstufenantrieb; Многоскоростной вентилятор; kelių greičių pavara
f)	Typ av värmeåtervinningssystem - Sistema di recupero calore - Type of Heat Recovery System - Type de système de récupération de chaleur - Wärmerückgewinnungssystem - Тип рекуператора - Šilumos regeneravimo sistemos tipas	-	Med återvinning; A recupero; Heat recovery; Récupération; Wärmerückgewinnung; Керамический; Šilumos atgavimas
g)	Termisk verkningsgrad för värmeåtervinning - Efficienza termica - Thermal efficiency of heat recovery - Rendement thermique - Wärmerückgewinnung - Термозффективность рекуператора - Šilumos grįžimo efektyvumas	%	74
h)	Max. flöde - Portata massima - Maximum flow rate - Débit maximal - höchster Luftvolumenstrom - Максимальный расход воздуха - Maksimalus srauto lygis	m ³ /h м ³ /час	25 60
i)	Strömförbrukning vid max. flöde - Potenza elettrica (alla portata massima) - Electric power input at maximum flow rate - Puissance électrique absorbée au débit maximal - elektrische Eingangsleistung bei höchstem Luftvolumenstrom - Потребляемая мощность, макс - Elektros energijos sąnaudos esant maksimaliam oro srautui	W Вт	3,5 6
j)	Ljudeffektivitvā (L _{WA}) - Livello potenza sonora (L _{WA}) - Sound power level (L _{WA}) - Niveau de puissance acoustique (L _{WA}) - Schalleistungspegel (L _{WA}) - Уровень звуковой мощности - Garso lygis	dBA Дб	39 40
k)	Referensflöde - Portata di riferimento - Reference flow rate - Débit de référence - Bezugs-Luftvolumenstrom - Номинальный расход - Oro srauto nurodymas	m ³ /h м ³ /час	18 41
l)	Tryckdifferens för referenstryck - Differenza di pressione di riferimento - Reference pressure difference - Différence de pression de référence - Bezugsdruckdifferenz - Номинальное давление - Slėgio skirtumo nurodymas	Pa Па	10 10
m)	Specifik effektingång (SPI) - Potenza assorbita specifica (SPI) - Specific power input (SPI) - Puissance absorbée spécifique (SPI) - Spezifische Eingangsleistung (SEL) - Удельная потребляемая мощность SPI - Specifinės galia sąnaudos (SPI)	W/m ³ /h Вт/м ³ /час	0,139 0,080
n1)	Styrfaktor - Fattore di controllo - Control factor - Facteur de régulation - Steuerungsfaktor - Фактор управления - Valdymo veiksnys	-	0,65 0,65
n2)	Styrtypologi - Tipologia di controllo - Control typology - Typologie de régulation - Steuerungstypologie - Тип управления - Valdymo tipas	-	Lokal styrning av efterfrågan; Controllo ambientale locale; Local demand control; Régulation modulée locale; Steuerung nach örtlichem Bedarf; Местное управление спросом; Vietos paklausos kontrolė
o1)	Max. internt läckage - Trafilamento interno massimo - Maximum internal leakage rate - Taux de fuites internes maximaux - höchste innere Leckluftquote - Максимальной процент внутренней утечки - Maksimali vidinio nuotėkio norma	%	N/A; -
o2)	Max. externt läckage - Trafilamento esterno massimo - Maximum external leakage rate - Taux de fuites externes maximaux - höchste äußere Leckluftquote - Максимальной процент внешней утечки - Maksimali išorinio nuotėkio norma	%	1
p1)	Internt blandningsförhållande - Tasso di miscela interno - Internal mixing rate - Taux de mélange interne - Mischquote der Zuluftseite - Процент внутреннего смешивания - Vidinė maišymo norma	%	N/A; -
p2)	Externt blandningsförhållande - Tasso di miscela esterno - External mixing rate - Taux de mélange externe - Mischquote der Abluftseite - Процент наружного смешивания - Išorinė maišymo norma	%	N/A; -

q)	Visuell filtervarning - Segnale avvertimento filtro - Visual filter warning - Alarme visuelle des filtres - optischen Filterwarnanzeige - Визуальное предупреждение засорения фильтра - Vizualinis filtro perspėjimas	-	N/A; -	
r)	Installationsanvisningar för reglerade galler - Istruzioni installazione griglie - Instructions to install regulated grilles - Instructions de l'installation de grilles réglementées - Anweisungen zur Anbringung regelbarer Gitter - Инструкция по установке регулируемых решеток - Instrukcijos, kaip įdiegti reguliuojamas groteles	-	N/A; -	
s)	Internetadress för mon/demonteringsanvisningar - Indirizzo Internet istruzioni di pre/disassemblaggio - Internet address for pre/disassembly instructions - Adresse internet concernant les instructions de préassemblage/démontage - Internetanschrift für Anweisungen zur Vormontage/Zerlegung - Интернет адрес - Internetinis puslapis su sumontavimo/išmontavimo instrukcijomis	-	www.systemair.com	
t)	Luftflödets känslighet för tryck - Sensibilità del flusso alle variazioni di pressione - Airflow sensitivity to pressure variations - Sensibilité du flux d'air aux variations de pression - Druckschwankungsempfindlichkeit des Luftstroms - Чувствительность воздушного потока к изменениям давления - Oro srauto slėgio kitimo jautrumas	%	N/A; -	
u)	Lufttätet inomhus/utomhus - Tenuta all'aria interna/esterna - Indoor/outdoor air tightness - Étanchéité à l'air intérieur/extérieur - Luftdichtheit zwischen innen und außen - Внутр./наружн. воздухопроницаемость - Vidaus/lauko oro tankumas	m3/h м3/час	18	50
v1)	AEC: Årlig strömförbrukning (varmt klimat); Consumo annuo di energia (AEC) climi caldi; AEC - Annual electricity consumption - warm climates; Consommation d'électricité annuelle (CEA) en climat chaud; jährlicher Stromverbrauch (JSV) für warmen Klimatyp; Годовое электропотребление (AEC) - теплый период; Metinis elektros energijos suvartojimas - šiltas klimatas	kWh кВт*ч	1	0,6
v2)	AEC: årlig strömförbrukning (medelklimat); Consumo annuo di energia (AEC) climi temperati; AEC - Annual electricity consumption - average climates; Consommation d'électricité annuelle (CEA) en climat moyen; jährlicher Stromverbrauch (JSV) für durchschnittlichen Klimatyp; Годовое электропотребление (AEC) - переходный период; Metinis elektros energijos suvartojimas - vidutinės šilumos klimatas	kWh кВт*ч	1	0,6
v3)	AEC: årlig strömförbrukning (kallt klimat); Consumo annuo di energia (AEC) climi freddi; AEC - Annual electricity consumption - cold climates; Consommation d'électricité annuelle (CEA) en climat froid; jährlicher Stromverbrauch (JSV) für kalten Klimatyp; Годовое электропотребление (AEC) - зимний период; Metinis elektros energijos suvartojimas - šaltas klimatas	kWh кВт*ч	1	0,6
w1)	AHS: årlig värmebesparing (varmt klimat); Risparmio di riscaldamento annuo (AHS) climi caldi; AHS - Annual heating saved - warm climates; Économie annuelle de chauffage (EAC) en climat chaud; jährlicher Einsparung an Heizenergie (JEH) für warmen Klimatyp; Количество сохраненного тепла (AHS) - теплый период; Metinis elektros energijos sutaupymas - šiltas klimatas (AHS)	kWh кВт*ч	19,5	
w2)	AHS: årlig värmebesparing (medelklimat); Risparmio di riscaldamento annuo (AHS) climi temperati; AHS - Annual heating saved - average climates; Économie annuelle de chauffage (EAC) en climat moyen; jährlicher Einsparung an Heizenergie (JEH) für durchschnittlichen Klimatyp; Количество сохраненного тепла (AHS) - переходный период; Metinis elektros energijos sutaupymas - vidutinės šilumos klimatas (AHS)	kWh кВт*ч	43,1	
w3)	AHS: årlig värmebesparing (kallt klimat); Risparmio di riscaldamento annuo (AHS) climi freddi; AHS - Annual heating saved - cold climates; Économie annuelle de chauffage (EAC) en climat froid; jährlicher Einsparung an Heizenergie (JEH) für kalten Klimatyp; Количество сохраненного тепла (AHS) - холодный период; Metinis elektros energijos sutaupymas - šaltas klimatas (AHS)	kWh кВт*ч	84,3	



Systemair AB
Industrivägen 3
73930 Skinnskatteberg
SWEDEN

www.systemair.com

004824 - 01 - 0621