

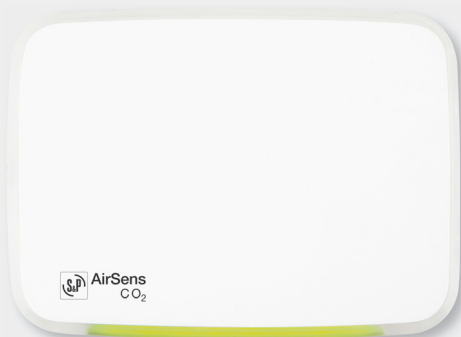

AIRSENS WIFI CO2
AIRSENS WIFI VOC
AIRSENS WIFI RH



ÚVOD

Inteligentní čidla IAQ s WIFI komunikací umožňují monitoring a centralizaci dat pomocí platformy CONNECTAIR® (www.conectairapp.com). Kromě monitoringu umožňují tato čidla řízení vzduchotechnických systémů pomocí relé a/nebo analogového vstupu 0-10V. Zobrazované hodnoty v platformě CONNECTAIR® dle jednotlivých typů.

Model	CO2	VOC	RH	TEMP
AIRSENS CO2	X		X	X
AIRSENS VOC		X	X	X
AIRSENS RH			X	X

OBČANSKOPRÁVNÍ ODPOVĚDNOST

Snímače AIRSENS CO2/VOC/HR jsou určeny pro kontrolu kvality vzduchu v bytech, rodinných domech či menších nebytových prostorech, jejichž plocha odpovídá pokojové místnosti. Výrobce ani prodejce nenesou odpovědnost za vady vzniklé:

- Nevhodným používáním.
- Běžným opotřebením součástí.
- Nedodržením pokynů týkajících se bezpečnosti, instalace, uvedení do provozu a použití uvedených v tomto návodu.
- Použitím neoriginálních součástí výrobce.

BEZPEČNOST

Dodržením tohoto návodu by nemělo vzniknout žádné riziko týkající se bezpečnosti, zdraví a životního prostředí v souladu se směrnicemi ES (s označením CE). Totéž platí pro ostatní výrobky použité v zařízení nebo při instalaci. Následující všeobecné informace považujte za důležité.



Tento spotřebič je primárně určený pro použití v zemích s teplým a vlhkým klimatem dle IEC 60721-2-1. Ventilátor je možno samozřejmě použít i v jiných zemích.

- Dodržujte bezpečnostní pokyny, aby nedošlo ke škodám na zařízení či ke zranění osob.



- Technické informace uvedené v tomto návodu nesmějí být měněny.
- Je zakázáno zasahovat do motoru zařízení.
- Motory zařízení musejí být připojeny do jednofázové elektrické sítě střídavého napětí 230V/50Hz.
- Aby zařízení vyhovovalo směrnici ES, musí být zařízení připojeno k elektrické sítě v souladu s platnými předpisy.
- Zařízení musí být nainstalováno takovým způsobem, aby za běžných provozních podmínek nemohlo dojít ke kontaktu s jakoukoliv pohyblivou částí a/nebo částí pod napětím.
- Zařízení vyhovuje platným předpisům pro provoz elektrických zařízení.
- Před jakýmkoliv zásahem do zařízení je nutné jej vždy odpojit od napájení.
- Při manipulaci či údržbě zařízení je nutné používat vhodné nástroje.
- Zařízení musí být používáno pouze pro účely, pro které je určeno.
- Tento spotřebič nesmí používat děti mladší 8 let a osoby se sníženými fyzickými, smyslovými či mentálními schopnostmi nebo osoby s nedostatkem zkušeností a znalostí, pokud nejsou pod dozorem zodpovědné osoby nebo pokud nebyly dostatečně poučeny o bezpečném používání zařízení a u nichž nemůže dojít k pochopení rizik s tím spojených.



Uživatel musí zajistit, aby si se zařízením nehrály děti. Čištění a údržba zařízení nesmí provádět děti bez dozor.

INSTALACE

Zařízení musí být instalováno v suchém prostředí (stupeň krytí IP30) a na rovném povrchu pomocí k tomu určených otvorů na zadní části krytu (Obr.3). Čidlo je doporučeno instalovat ve výšce od 1,5 do 1,8 metru a zároveň je nutné zvolit místo instalace tak, aby nemohlo dojít k negativnímu ovlivnění výsledků měření. Čidlo by nemělo být vystaveno přímému slunečnímu záření a nemělo by se nacházet v místě, kde proudí chladný vzduch přiváděný do místnosti (výtlak z klimatizace, pozice u okna).

Kryt čidla lze otevřít pomocí stisku západek na boční straně krytu najednou (Obr.4). Z bezpečnostních důvodů musí být přípojovací kabely zajištěny pomocí upevňovacího můstku (viz obr.5). V případě povrchové instalace kabelu je nutné použít kryt se stupněm krytí minimálně IP4X (UNE EN 50.085-1).

SPUŠTĚNÍ

Připojení k WIFI síti

Chcete-li se připojit k síti WIFI v dosahu modulu a přesměrovat na platformu CONNECTAIR®, postupujte takto:

1. Zapněte AIRSENS WIFI modul. Rozsvítí se červená LED D17 na hlavní desce PCB.
2. Připojte zařízení (mobilní telefon, tablet, počítač) k síti WIFI modulu, kterou modul AIRSENS WIFI generuje.
V závislosti na použitém zařízení je nutné deaktivovat mobilní síť 4G/5G.
3. Vyhledejte dostupnou WIFI síť v menu vašeho zařízení a vyberte:
 - a. Network: AIRSENS + 4 znaky (Ex.: AIRSENS_47b1)
 - b. Heslo: 0000 + 4 znaky zobrazené v názvu sítě (Ex.: 000047b1)
4. Po připojení [1] otevřete v zařízení prohlížeč, zadejte IP adresu (<http://10.10.10.1>) a postupujte podle pokynů na obrazovce. Prostřednictvím tohoto rozhraní se zařízení AIRSENS WIFI připojí k místní síti WIFI (musí být 2,4GHz) v dosahu WIFI modulu. Použijte vaše přihlašovací údaje k WIFI síti.
5. Zadejte webovou stránku www.connectairapp.com a zaregistrujte se dle pokynů na obrazovce [2].
6. Po registraci můžete modul přiřadit zadáním desetimístného sériového čísla, které najdete na zadní straně krytu zařízení, naskenováním QR kódu nebo na elektronické desce.



7. Při prvním připojení zařízení AIRSENS WIFI k platformě CONNECTAIR je nutné použít příkaz „Získat heslo“ pro jeho vygenerování a ověření. Ujistěte se, že mobilní zařízení a modul AIRSENS jsou připojeny ke stejné WIFI síti.

- (1) V případě chyby v připojení zůstane WIFI síť zařízení viditelná po dobu jedné hodiny. Zkuste se připojit znovu.
- (2) V případě deaktivace mobilní sítě 4G/5G, ji aktivujte pro přístup na adresu webové stránky.

DŮLEŽITÉ: V případě více zařízení AIRSENS WIFI ve stejném dosahu místní síti proveďte postup připojení k síti WIFI postupně pro každé zařízení.

V případě, že chcete připojit zařízení AIRSENS WIFI, které již bylo připojeno k jiné síti, k nové síti WIFI, nejdříve resetujte anténu WIFI stisknutím tlačítka umístěného v levém dolním rohu na 5 sekund (viz obr.1). Poté postupujte podle výše popsaných kroků.

Provozní režimy (Obr. 2)

MF1: Relé + Connectair (čtení) • [SW1-4=OFF]

Hodnota je nastavitelná pomocí potenciometru P1, tovární nastavení je 1200 ppm, 70% HR.

MF2: 0-10 Vdc analogový výstup + Connectair (čtení) • [SW1 = ON, SW2-4 = OFF]

Hodnota 0-10V je nastavitelná pomocí potenciometru P1, tovární nastavení je 1200 ppm, 70% HR.

MF3: 2-10 Vdc analogový výstup + Connectair (čtení) • [SW1-2 = ON, SW3-4 = OFF]

Hodnota 2-10V je nastavitelná pomocí potenciometru P1, tovární nastavení je 1200 ppm, 70% HR.

MF4: Ovládání Connectair • [SW1-3 = ON, SW4 = OFF]

Přístup k řízení pomocí Connectair. Tovární nastavení je 1200 ppm, 70% HR.

Modul AIRSENS WIFI má dvě skupiny LED diod. Tři na desce PCB a čtyři na WIFI anténě (viz Obr.1).

Pozice	LED	Barva	Description
Deska PCB	D17	Červená	Svítlí: Modul je připojen k napájení
	D16	Červená	Bliká: Pokus o navázání komunikace s WIFI anténou bez úspěchu
	D18	Žlutá	Bliká: Rozsvítí se každých 60 sekund, komunikace s připojenou anténou

Pozice	LED	Barva	Description
WIFI anténa	Zleva do prava	Zelený	Zap.: Anténa je připojena k napájení
		Červená	Svíti: Připojené WIFI, ale žádné připojení k internetu Pomalé blikání: Reset pro konfiguraci nové WIFI aktivováno Rychlé blikání: Obnovení továrního nastavení aktivováno
		Oranžový	Svíti: Připojená vysílá vlastní WIFI (AIRSENS_WIFI_XXXX) pro připojení k mobilnímu zařízení a propojení s WIFI v jeho dosahu Bliká: Odesílání informací do systému CONNECTAIR®
		Oranžový	Svíti: Chyba při čtení ID zařízení Rychlé blikání: Čtení informací na základní desce

Signalizace LED

LED diody umožňují sledovat stav měření veličiny. V režimu 1 je stav signalizován pomocí dvou barev (červená a zelená) a v režimech 2, 3 a 4 pomocí třech barev (červená, zelená a oranžová).

MF1: Relé + Connectair (čtení) • [SW-1-4=OFF]

Zelená: naměřená hodnota je pod nastavenou hodnotou.

Červená: naměřená hodnota překračuje nastavenou hodnotu.

Ostatní režimy:

Zelená: ≤ 800 ppm / $\leq 60\%$ HR.

Oranžová: $800 \bullet 1200$ ppm / $\leq 60 \bullet 80\%$ HR.

Červená: > 1200 ppm / $> 80\%$ HR.

KALIBRACE/RESET

Inteligentní senzor IAQ AIRSENS obsahuje algoritmus autokalibrace, který umožňuje přizpůsobení na prostředí. Tato adaptace může trvat dva týdny, dokud nebude čtení dat dokončeno. V tomto časovém úseku může LED dioda svítit červeně. Během této doby je nutné ponechat zařízení připojené k napájení, aby nedošlo k přerušování procesu autokalibrace.

Zařízení lze resetovat pomocí odpojení od zdroje elektrického napětí, po odpojení počkejte alespoň 30 sekund, než ovladač opětovně připojíte. Reset lze také provést pomocí modbus protokolu (číslo protokolu 3).

TECHNICKÁ DATA

Napájecí napětí 100-240Vac – 50/60Hz

Třída el. ochrany Třída II

Požadovaný druh instalace Typ X

Maximální spotřeba 1,0W



Maximální proud	0,01A
Výstup.....	0-10Vdc, 2-10Vdc, maximální proud 5 mA
Relé NC	3A – 250Vac
Relé NO	3A – 250Vac

WiFi technické parametry:

Frekvence.....	2,4GHz
Max. výkon.....	<20dBm (EIRP)
BW.....	40MHz

Elektrické připojení:

Všechny kabely v souladu s IEX 60.227.

5 x svorka zdroj a relé	min. 0,5 mm ² kabel / max. 1,5 mm ² kabel, přípevnění šroub M3, utahovací moment 0,5 Nm
2 x analogový výstup	min. 0,25 mm ² kabel / max. 1 mm ² kabel, přípevnění šroub M2, utahovací moment 0,3 Nm

Poznámka: Pro oba typy svorek lze použít stejný šroubovák.

Rozsah měření:

CO ₂	450-2000ppm
VOC.....	450-2000ppm (ekvivalent CO ₂)
RH.....	45-100%

Přesnost měření:

CO ₂	± 50ppm
VOC.....	± 100ppm
RH.....	± 2%

Doba temperace:

CO ₂	1 minuta
VOC.....	5 minut (relativní reference)
RH.....	30 sekund

Vlhkost okolního vzduchu 10-95% (bez kondenzace)

Rozměry tělesa snímače [výška x šířka x délka]...89 x 122 x 26 mm

PARAMETRY OKOLNÍHO PROSTŘEDÍ

Teplota.....	0-50°C
Třída krytí.....	IP30
Stupeň znečištění.....	2
Hmotnost	150 g

VPYLÝVAJÍCÍ Z POSKYTUJÍCÍCH SLUŽEB A RECYKLACE



Právní předpisy EU a naše odpovědnost vůči budoucím generacím nás zavazují k recyklaci používaných materiálů; nezapomeňte se zbavit všech nežádoucích obalových materiálů na příslušných recyklačních místech a zbavte se zastaralého zařízení na nejbližším místě nakládání s odpady.

TECHNICKÁ POMOC

Široká síť technické pomoci S&P zaručuje dostatečnou technickou pomoc. Pokud je zjištěna na zařízení jakákoliv porucha, kontaktujte kteroukoliv pobočku technické pomoci. Jakákoliv manipulace se zařízením osobami nepatřícími k vyškolenému servisnímu personálu S&P způsobí, že nebude moci být uplatněna záruka. V případě jakýkoliv dotazů týkajících se produktů, se obraťte na jakoukoliv pobočku společnosti ELEKTRODESIGN ventilátory spol. s r.o. Chcete-li najít svého nejbližšího prodejce, navštivte webové stránky www.elektrodesign.cz

CS

ODSTAVENÍ Z PROVOZU

Pokud neplánujete zařízení používat po delší dobu, je doporučeno vrátit jej zpět do původního obalu a skladovat jej na suchém, bezprašném místě.

VÝROBCE NENESE ŽÁDNOU ODPOVĚDNOST ZA ŠKODY NA ZDRAVÍ NEBO MAJETKU VZNIKLÉ NEDODRŽENÍM TĚCHTO INSTRUKCÍ, S&P SI VYHRAZUJE PRÁVO NA MODIFIKACI VÝROBKŮ BEZ PŘEDCHOZÍHO UPOZORNĚNÍ.

ZÁRUKA

Nezaručujeme vhodnost použití přístrojů pro zvláštní účely, určení vhodnosti je plně v kompetenci zákazníka a projektanta. Záruka na přístroje je dle platných právních předpisů. Záruka platí pouze v případě dodržení všech pokynů pro montáž a údržbu, včetně provedení ochrany. Záruka se vztahuje na výrobní vady, vady materiálu nebo závady funkce přístroje.

Záruka se nevztahuje za vady vzniklé:

- Nevhodným použitím a projektem.
- Nesprávnou manipulací (nevztahuje se na mechanické poškození).
- Při dopravě (náhradu za poškození vzniklé při dopravě je nutno uplatňovat u přepravce).
- Chybnou montáží, nesprávným elektrickým zapojením, nebo jištěním.
- Nesprávnou obsluhou.
- Neodborným zásahem do přístroje, demontáží přístroje.
- Použitím v nevhodných podmínkách, nebo nevhodným způsobem.
- Opatřením způsobeným běžným používáním.
- Zásahem třetí osoby.
- Vlivem živelné pohromy.



Při uplatnění záruky je nutno předložit protokol, který obsahuje:

- Údaje o reklamující firmě.
- Datum a číslo prodejního dokladu.
- Přesnou specifikaci závady.
- Schéma zapojení a údaje o jištění.
- Při spuštění zařízení naměřené hodnoty.
 - Napětí
 - Proudů
 - Teploty vzduchu

Záruční oprava se provádí zásadně na rozhodnutí firmy ELEKTRODESIGN ventilátory spol. s r.o. v servisu firmy, nebo v místě instalace. Způsob odstranění závady je výhradně na rozhodnutí servisu firmy ELEKTRODESIGN ventilátory spol. s r.o. Reklamující strana obdrží písemné vyjádření o výsledku reklamacce. V případě neoprávněné reklamacce hradí veškeré náklady na její provedení reklamující strana.

CS

ZÁRUČNÍ PODMÍNKY

Zařízení musí být namontováno odbornou montážní vzduchotechnickou firmou. Elektrické zapojení musí být provedeno odbornou elektrotechnickou firmou. Instalace a umístění zařízení musí být bezpodmínečně provedeny v souladu s ČSN 33 2000-4-42 (IEC 364-4-42). Na zařízení musí být provedena výchozí revize elektro dle ČSN 33 1500. Zařízení musí být zaregulováno. Při spuštění zařízení je nutno změřit výše uvedené hodnoty a o měření pořídít záznam, potvrzený firmou uvádějící zařízení do provozu. V případě reklamacce zařízení je nutno spolu s reklamačním protokolem předložit záznam vpředu uvedených parametrů z uvedení do provozu spolu s výchozí revizí, kterou provozovatel pořizuje v rámci zprovoznění a údržby elektroinstalace.

Po dobu provozování je nutno provádět pravidelné revize elektrického zařízení ve lhůtách dle ČSN 33 1500 a kontroly, údržbu a čištění vzduchotechnického zařízení. Při převzetí zařízení a jeho vybalení z přepravního obalu je zákazník povinen provést následující kontrolní úkony. Je třeba zkontrolovat neporušenost zařízení, dále zda dodané zařízení přesně souhlasí s objednaným zařízením. Je nutno vždy zkontrolovat, zda štítkové a identifikační údaje na přepravním obalu, zařízení, či motoru odpovídají projektovaným a objednaným parametrům. Vzhledem k trvalému technickému vývoji zařízení a změnám technických parametrů, které si výrobce vyhrazuje a dále k časovému odstupu projektu od realizace vlastního prodeje nelze vyloučit zásadní rozdíly v parametrech zařízení k datu prodeje. O takových změnách je zákazník povinen se informovat u výrobce nebo dodavatele před objednaním zboží. Na pozdější reklamacce nemůže být brán zřetel.

Fig. 1: Elektronická deska

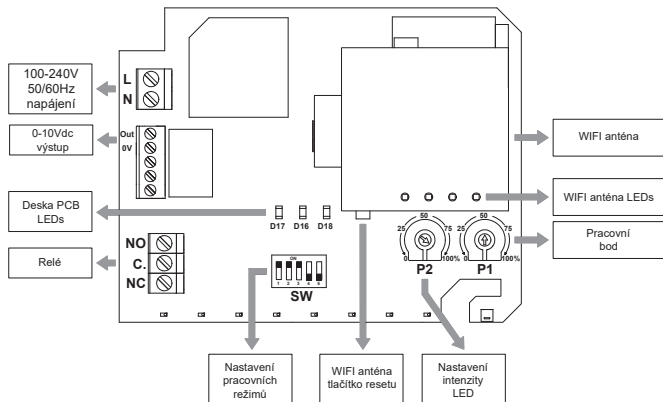
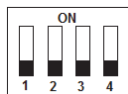
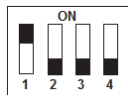
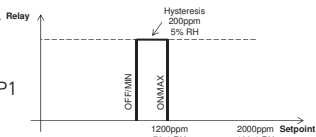

Fig. 2: Provozní režimy



MF1: Relé + Connectair (čtení)

Hodnota je nastavitelná pomocí potenciometru P1



MF2: 0-10 Vdc analogový výstup + Connectair (čtení)

Nastavuje se hodnota úhlu α Potenciometr P1

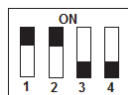
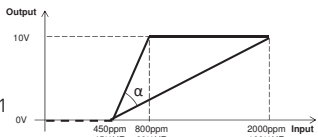

MF3: 2-10 Vdc analogový výstup + Connectair (čtení)

Nastavuje se hodnota úhlu α Potenciometr P1

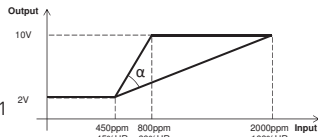

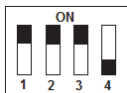

MF4: Ovládání Connectair

Přístup k řízení pomocí protokolu WIFI, relé + WIFI (čtení) je aktivní.

Poznámka: v případě volby jiné kombinace dojde k deaktivaci LED diody a digitální/analogový signál nebude aktivní.

Nastavení potenciometru P1 (%)	MF1 mód: pracovní bod MF2/MF3 módy: horní limit	
	ppm	HR
0	800	60
5	860	62
10	920	64
15	980	66
20	1040	68
25	1100	70
30	1160	72
35	1220	74
40	1280	76
45	1340	78
50	1400	80
55	1460	82
60	1520	84
65	1580	86
70	1640	88
75	1700	90
80	1760	92
85	1820	94
90	1880	96
95	1940	98
100	2000	100

Fig.3: Dimensiones / Dimensions / Dimensioni / Abmessungen / Afmetingen / Rozměry

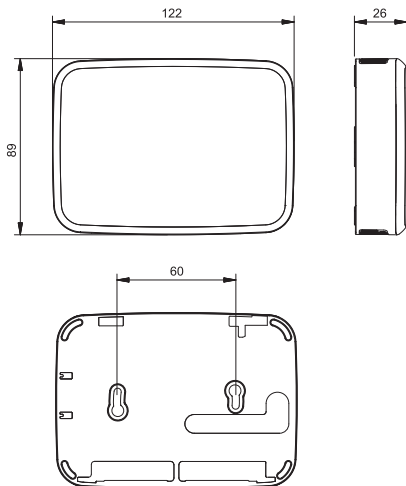

Fig.4: Desmontaje tapa frontal / Front cover dismounting / Démontage du couvercle / Smontaggio coperchio frontale / Demontage der Frontabdeckung / Demontage voorklep / Sejmutí předního krytu

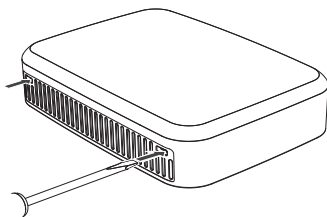
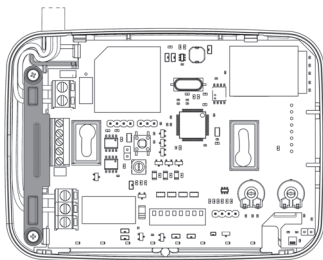
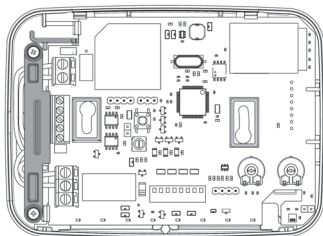
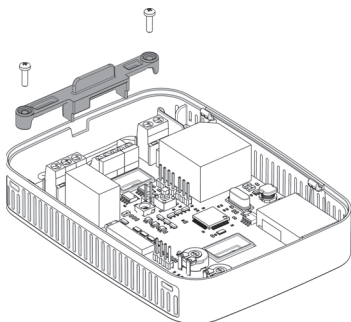

Fig.5: Retención cables / Cable retention / Fissaggio del cavo / Rétention de câbles / Zugentlastung / Kabel borging / Upevnění kabelů





S&P SISTEMAS DE VENTILACIÓN, S.L.U.

C. Llevant, 4
Polígono Industrial Llevant
08150 Paret del Vallès
Barcelona - España

Tel. +34 93 571 93 00
www.solerpalau.com



Ref. 9023105600-01